

**Міністерство освіти і науки України**

**Ніжинський державний університет імені Миколи Гоголя**

**Факультет психології та соціальної роботи**

**Кафедра педагогіки, початкової освіти  
та освітнього менеджменту**

**Початкова освіта  
013 Початкова освіта**

## **МАГІСТЕРСЬКА РОБОТА**

на здобуття освітнього ступеня магістр

**РОЗВИТОК ТВОРЧОГО ПОТЕНЦІАЛУ МОЛОДШИХ ШКОЛЯРІВ У  
ТРУДОВОМУ НАВЧАННІ В ПОЧАТКОВІЙ ШКОЛІ**

студентки **Новик Ірина Сергіївна**

Науковий керівник: **Шевчук Марина Олександрівна**  
кандидат педагогічних наук

Рецензент: **Тонконог І.В.** канд. пед. наук, доцент кафедри іноземної філології та перекладу Київського Національного торговельно-економічного університету

Рецензент: **Киричок І.І.** канд. пед. наук, доцент кафедри педагогіки, початкової освіти та освітнього менеджменту Ніжинського державного університету імені Миколи Гоголя

Допущено до захисту протокол № 4 від 03 грудня 2019 р.  
Завідувач кафедри проф. **Коваленко Є.І.**

---

**Ніжин - 2019**

## АНОТАЦІЯ

У магістерській роботі досліджується проблема розвитку творчого потенціалу молодших школярів у трудовому навчанні. Сьогодні головний освітній вектор спрямований на розкриття таланту та творчої обдарованості особистості, які стають запорукою соціально-економічного процвітання й засобом національного престижу. Головним завданням школи виступає розвиток творчого потенціалу учнів всіх ланок (і початкової у тому числі). Трудове навчання серед інших предметів загальноосвітньої школи, спрямованих на виконання даного завдання, має значні можливості розвитку творчої особистості учня молодшого шкільного віку. У роботі розроблено методику розвитку творчого потенціалу учнів початкових класів загальноосвітньої школи у трудовому навчанні та визначено педагогічні умови її ефективної дії.

**Ключові слова:** творчий потенціал, трудове навчання, молодші школярі.

## ANNOTATION

In the master's work the problem of development of creative potential of younger schoolchildren in labor training is investigated. Today, the main educational vector is aimed at discovering the talent and creative talent of the individual, which are the key to socio-economic prosperity and a means of national prestige. The main task of the school is to develop the creative potential of students of all units (including the primary ones). Labor education among other subjects of secondary school aimed at accomplishing this task has considerable opportunities for the development of the creative personality of a pupil of younger school age. The method of development of creative potential of elementary school students in vocational school in working education is developed and pedagogical conditions of its effective action are determined.

**Keywords:** creative potential, vocational training, junior schoolboys.

## ЗМІСТ

<b>ВСТУП .....</b>	<b>5</b>
<b>РОЗДІЛ I. ТЕОРЕТИЧНІ АСПЕКТИ ПРОБЛЕМИ РОЗВИТКУ ТВОРЧОГО ПОТЕНЦІАЛУ МОЛОДШИХ ШКОЛЯРІВ У ТРУДОВОМУ НАВЧАННІ .....</b>	<b>11</b>
1.1    Розвиток творчого потенціалу учнів початкової школи як проблема педагогічної теорії та практики.....	11
1.2    Трудове навчання як сфера розкриття творчого потенціалу молодших школярів.....	24
1.3    Шляхи розвитку творчого потенціалу учнів молодшого шкільного віку у трудовій діяльності.....	35
Висновки до першого розділу.....	52
<b>РОЗДІЛ II. ХАРАКТЕРИСТИКА ДОСЛІДНО- ЕКСПЕРИМЕНТАЛЬНОЇ РОБОТИ ЩОДО РОЗКРИТТЯ ТВОРЧОГО ПОТЕНЦІАЛУ МОЛОДШИХ ШКОЛЯРІВ У ТРУДОВОМУ НАВЧАННІ.....</b>	<b>54</b>
2.1. Критерії та рівні розвитку творчого потенціалу молодших школярів у трудовому навчанні.....	54
2.2. Сучасний стан розвитку творчого потенціалу учнів початкової школи.....	66
Висновки до другого розділу.....	75
<b>РОЗДІЛ III. ОРГАНІЗАЦІЯ ПРОЦЕСУ РОЗВИТКУ ТВОРЧОГО ПОТЕНЦІАЛУ УЧНІВ МОЛОДШОГО ШКІЛЬНОГО ВІКУ У ТРУДОВОМУ НАВЧАННІ.....</b>	<b>77</b>
3.1. Педагогічні умови розвитку творчого потенціалу молодших школярів у трудовому навчанні.....	77
3.2. Методика розвитку творчого потенціалу учнів початкових класів загальноосвітньої школи у трудовому навчанні.....	85
Висновки до третього розділу.....	101

<b>ЗАГАЛЬНІ ВИСНОВКИ .....</b>	<b>103</b>
<b>СПИСОК ВИКОРИСТАНОЇ ЛІТЕРАТУРИ .....</b>	<b>107</b>
<b>ДОДАТКИ .....</b>	<b>114</b>

## ВСТУП

В умовах соціально-економічних змін, розбудови незалежної України, руху нашої держави до європейського освітнього простору, суспільство своєю нагальною потребою визначає формування креативної особистості, яка здатна нестандартно мислити, виявляти творчу ініціативу, відчувати проблеми, знаходити оригінальні способи їх вирішення. Така особистість володіє більш високим рівнем адаптації й соціалізації та в більшій мірі відповідає вимогам сучасного нестабільного світу, що постійно змінюється й оновлюється.

Отже, сьогодні головний освітній вектор спрямований на розкриття таланту та творчої обдарованості особистості, які стають запорукою соціально-економічного процвітання й засобом національного престижу.

Спрямування освіти на розвиток творчої особистості відображено у головних законодавчих документах країни, а саме: Національній стратегії розвитку освіти на період до 2021 року, Законі «Про освіту», Законі «Про загальну середню освіту», Державному стандарті початкової загальної освіти.

Спираючись на основні освітні законодавчі документи, головним завданням школи виступає розвиток творчого потенціалу учнів всіх ланок (і початкової у тому числі). Трудове навчання серед інших предметів загальноосвітньої школи, спрямованих на виконання даного завдання, має значні можливості розвитку творчої особистості учня молодшого шкільного віку.

Психолого-педагогічним аспектам проблеми формування творчої особистості присвячені праці Ш. Амонашвілі, Б.Ананьєва, Л. Виготського, І. Волкова, Дж. Піаже, С. Рубінштейна, С.Сисоєвої, Т. Шамової, Г. Щукіної. Розвитком творчих здібностей учнів молодшого шкільного віку займаються Н. Бібік, С. Пальчевський, К. Приходченко, О.Савченко, І. Теплицький, В. Тищенко, Л. Шпак. Велика увага даному питанню приділяється такими сучасними українськими вченими як М. Боришевський, В. Доротнюк, О. Кульчицька, В. Моляко, С. Максименко, Є. Чорний. Особливостями впливу

трудового навчання на розвиток творчої особистості опікуються В. Аронов, М. Волков, М. Кириченко.

Теоретичний аналіз науково-методичної літератури та емпіричного досвіду виявив деякі суперечності, які об'єктивно мають місце в освітній практиці, а саме: 1) між запитом суспільства на творчу особистість та відсутністю відповідних механізмів її формування в сучасних умовах; 2) між високим рівнем усвідомлення значення трудового навчання у загальному розвитку школярів та обмеженістю його використання у розвитку творчого потенціалу учнів загальноосвітньої школи; 3) між потребою розвитку творчого потенціалу молодших школярів та низьким методичним забезпеченням даного процесу.

Отже, актуальність проблеми формування творчої особистості молодшого школяра у трудовому навчанні, її недостатня розробленість, а також об'єктивна потреба розв'язання означених суперечностей зумовили вибір теми дослідження **«Розвиток творчого потенціалу молодших школярів у трудовому навчанні в початковій школі»**.

**Об'єкт дослідження** – процес розвитку творчого потенціалу учнів загальноосвітньої школи.

**Предмет дослідження** – розвиток творчого потенціалу молодших школярів у трудовому навчанні.

**Мета дослідження** – розробка та наукове обґрунтування методики розвитку творчого потенціалу молодших школярів у трудовому навчанні.

**Завдання дослідження:**

1. Здійснити теоретичний аналіз проблеми розвитку творчого потенціалу учнів молодшого шкільного віку в трудовому навчанні.
2. Визначити критерії та рівні розвитку творчого потенціалу молодших школярів у трудовому навчанні.
3. Вивчити сучасний стан проблеми розвитку творчого потенціалу учнів початкової школи у трудовому навчанні.

4. Виділити та науково обґрунтувати педагогічні умови розвитку творчого потенціалу учнів молодшого шкільного віку в трудовому навчанні.
5. Розробити методику розвитку творчого потенціалу молодших школярів у трудовому навчанні та перевірити у педагогічному експерименті ефективність розробленої методики розвитку творчого потенціалу учнів молодшого шкільного віку у трудовому навчанні.

Гіпотеза дослідження базується на припущенні, що результативність розвитку творчого потенціалу молодших школярів у трудовому навчанні залежить від методичного забезпечення даного процесу в початковій школі.

У дослідженні були використані наступні методи:

*Теоретичні* – аналіз наукових джерел з філософії, психології, педагогіки, методики з проблеми розвитку творчого потенціалу молодших школярів у трудовому навчанні для порівняння, зіставлення різних поглядів на досліджувану проблему, вивчення законодавчої та нормативної документації та теоретико-методологічних підходів дослідження з метою з'ясування стану розробленості досліджуваної проблеми, узагальнення вітчизняного та зарубіжного досвіду з означеної проблеми; знаходження можливих способів її розв'язання, визначення понятійно-категоріального апарату та уточнення основних дефініцій проблеми дослідження, визначення нормативної бази дослідження й упровадження його результатів, визначення та обґрунтування педагогічних умов розвитку творчого потенціалу учнів початкових класів загальноосвітньої школи у трудовому навчанні.

*Емпіричні методи* – тестування, усне опитування, спостереження за процесом розвитку творчого потенціалу молодших школярів у трудовому навчанні; бесіди, аналіз продуктів діяльності суб'єктів освітнього процесу; локальний педагогічний експеримент для виявлення сучасного стану проблеми розвитку творчого потенціалу учнів молодшого шкільного віку в трудовому навчанні.

**Експериментальна база дослідження:** Линовицька ЗОШ I-III ст. та Богданівська ЗОШ I-III. Експериментальною роботою було охоплено 35 учнів 3-х класів.

**Організація дослідження.** Дослідження здійснювалося упродовж 2018-2019 років і охоплювало три етапи науково-педагогічного пошуку.

**На першому етапі** проаналізовано психолого-педагогічну та методичну літературу з обраної проблеми. визначено вихідні теоретичні положення, об'єкт, предмет мету, сформульовано гіпотезу дослідження, конкретизовано завдання.

**Другий етап** характеризувався проведенням констатувального етапу педагогічного експерименту: розроблено критерії та рівні творчого розвитку молодших школярів; розроблено та обґрунтовано педагогічні умови творчого розвитку учнів початкових класів. З метою перевірки висунутої гіпотези розроблялись шляхи науково-методичного забезпечення формувального етапу експерименту.

На основі виділених нами критеріїв здійснено констатувальний експериментальний зріз, на підставі якого визначено рівні творчого розвитку молодших школярів засобами трудового навчання на сучасному етапі.

**Під час третього етапу** було розроблено педагогічні умови розвитку творчого потенціалу учнів молодшого шкільного віку у трудовому навчанні та методику для удосконалення означеного процесу, оброблено результати експерименту, відбувалося написання тексту магістерської роботи з оформленням загальних висновків, визначено перспективи подальших наукових розвідок даної проблеми.

**Теоретичне значення** отриманих результатів: *проаналізовано* та *узагальнено* погляди науковців на сутність понять «потенціал», «творчість», «творчий потенціал», «процес», «розвиток», «діяльність», «трудова діяльність»; *розкрито* структуру творчого потенціалу; *охарактеризовано* пріоритетні властивості творчого потенціалу та вікові особливості учнів молодшого шкільного віку в аспекті розкриття та розвитку їх творчого



потенціалу; *визначено* сутність понять «творчий потенціал» та «розвиток творчого потенціалу»; *з'ясовано*, що саме трудова діяльність як вид перетворювальної діяльності виступає ефективним засобом розвитку творчого потенціалу молодших школярів, а трудове навчання, яке здійснюється на основі положень Державного стандарту початкової освіти та освітніх програм нової української школи, відкриває широкий простір розвитку творчого потенціалу учнів початкових класів загальноосвітньої школи; *розкрито* основні шляхи розвитку творчого потенціалу молодших школярів та *обґрунтовано* педагогічні умови, які сприяють ефективності процесу розвитку творчого потенціалу молодших школярів у трудовому навчанні; *розроблено* методика розвитку творчого потенціалу учнів молодшого шкільного віку в трудовому навчанні.

**Практична значущість** результатів дослідження полягає у вивченні стану розвитку творчого потенціалу учнів початкових класів загальноосвітньої школи у трудовому навчанні. Основні результати та висновки даного дослідження можуть бути використані при написанні наукових статей з даної проблематики. Розроблена методика розвитку творчого потенціалу молодших школярів у трудовому навчанні, яка сприятиме результативності формування творчої особистості учня молодшого шкільного віку.

**Апробація результатів дослідження.** Основні положення та результати магістерської роботи викладалися й обговорювалися на науково-практичних конференціях різного рівня: I науково-практичної конференції магістрантів кафедри педагогіки початкової освіти та освітнього менеджменту «Початкова освіта: актуальні проблеми та сучасні тенденції» (Ніжин, 2019); Конференція молодих науковців (Ніжин, 2019); II *Всеукраїнська* науково-практична інтернет – конференція «Початкова освіта: історія, проблеми перспективи» (Ніжин, 2019).

Результати дослідження відображено у статті *«Розвиток творчого потенціалу молодших школярів у трудовій діяльності: теоретичний*

*аспект*» (Педагогічний альманах: збірник праць молодих науковців / відп. ред. Є.І. Коваленко. – Ніжин : НДУ ім. М. Гоголя, 2019. – вип. 1. – С. 180-183.); у тезах «*Шляхи розвитку творчого потенціалу учнів молодшого шкільного віку у трудовій діяльності*» »(Початкова освіта: історія, проблеми, перспективи. Матеріали II-ї Всеукраїнської науково-практичної інтернет-конференції, м. Ніжин, 17 жовтня 2019 р. / за заг. ред. Є.І. Коваленко, упоряд. Т.В. Гордієнко. – Ніжин : НДУ ім. М.Гоголя, 2019. – С. 153-155).

**Структура та обсяг роботи.** Магістерська робота складається зі вступу, трьох розділів, висновків до розділів, загальних висновків, списку використаних джерел з 76 найменувань, додатків.

Основний зміст магістерської роботи викладено на 102 сторінках. Загальний обсяг роботи складає 142 сторінки.

## РОЗДІЛ І.

### ТЕОРЕТИЧНІ АСПЕКТИ ПРОБЛЕМИ РОЗВИТКУ ТВОРЧОГО ПОТЕНЦІАЛУ МОЛОДШИХ ШКОЛЯРІВ У ТРУДОВОМУ НАВЧАННІ

#### 1.1. Розвиток творчого потенціалу учнів початкової школи як проблема педагогічної теорії та практики.

Побудова нової незалежної держави та шлях України до європейської інтеграції зумовили потребу країни в обдарованих, талановитих, креативних особистостях, здатних самоактуалізувати свій творчий потенціал, вирішувати складні професійні та особистісні проблеми, генерувати нові ідеї, втілювати у дійсність задуми, знаходити рішення в постійно змінюваних умовах, визначати стратегічні маршрути саморозвитку та соціального руху.

Формування суспільства творців починається зі школи, яка виступає благодатним простором розвитку креативності, впевненості у власних можливостях. Розвиток творчого потенціалу школяра трактується сьогодні як основне завдання школи, для реалізації якого потрібно насамперед сприймати учня не як суму зовнішніх впливів, а як цілісну, активну, діяльну істоту, здатну засвоїти широкий спектр сучасних технологій та самостійно конструювати систему пізнавальних спрямувань.

Період навчання в початковій школі визнається вченими та педагогами-практиками як найбільш сприятливий для розвитку творчого потенціалу учня молодшого шкільного віку. Саме в цей час не тільки закладається фундамент подальшого оволодіння молодшими школярами продуктивними вміннями та навичками, розгорнутою рефлексією, але й відбувається формування емоційно-ціннісного ставлення до світу, до навчальної та трудової діяльності, здатності самостійно діяти у різноманітних життєвих ситуаціях.

Таємниці творчості завжди активізували наукову думку. Психолого-педагогічним аспектам даної проблеми присвячені праці Ш. Амонашвілі, Б.Ананьєва, Л. Виготського, І. Волкова, Дж. Піаже, С. Рубінштейна, С.Сисоевої, Т. Шамової, Г. Щукіної. Теорію особистісно-діяльнісного підходу

до творчого розвитку школяра розробляли В. Андреев, І. Зязюн, Є. Басін, Б.Богоявленська, Г. Заїченко. Розвитком творчих здібностей учнів молодшого шкільного віку займаються Н. Бібік, С. Пальчевський, К. Приходченко, О.Савченко, І. Теплицький, В. Тименко, Л. Шпак. Велика увага даному питанню приділяється такими сучасними українськими вченими як М. Боришевський, В. Доротнюк, О. Кульчицька, В. Моляко, С. Максименко, Є. Чорний. Особливостями впливу трудового навчання на розвиток творчої особистості опікуються В. Аронов, М. Волков, М. Кириченко.

Розгляд проблеми розвитку творчого потенціалу молодших школярів у трудовому навчанні потребує визначення термінологічного апарату теми. В аспекті нашого дослідження необхідно з'ясувати сутність понять «потенціал», «творчість», «творчий потенціал», «розвиток», «розвиток творчого потенціалу».

Термін потенціал запозичений з фізики (з лат. *potentia* - сила), де він розглядається у зв'язку з описом характеристик електричного, гравітаційного полів. У соціальному плані даний термін трактується енциклопедичним словником як 1) *джерела, можливості, засоби, запаси*, які можуть бути використані для рішення будь-яких задач, досягнення певної мети; 2) *можливості* окремої людини, суспільства, держави в певній області [61, с. 1043].

У філософських джерелах сутність потенціалу визначається як здатність речі бути не тим, чим вона є (в категоріях субстанції, якості, кількості, місця), тобто здатності здійснювати відповідно рух або процес [69].

Акмеологічний словник тлумачить «потенціал» як *ресурс, заряд, запас, резерв* (внутрішній, життєвий), можливості тощо [1].

Тлумачний словник економіста розглядає дане поняття як *можливості, ресурси, запаси, засоби*, що можуть бути використані для досягнення, здійснення чогось [18, с. 216].

Аналіз визначень дослідників щодо даного терміну дає змогу зробити висновок, що всі вони пов'язані з певними можливостями особистості,

суспільства, які можуть реалізуватися певним чином і забезпечити досягнення мети. Наприклад, потенціал – це продуктивні сили для використання в перспективі (І. Джаїн) [22, с. 8]; це запаси, які можуть бути приведеними в дію для вирішення якоїсь задачі (В. Хомяков, І. Бакулін) [73, с. 11]; це інтеграція в просторі й часі процесів трансформації всіх видів ресурсів (І. Отенко) [47, с. 11].

Отже, сутність терміну *«потенціал»* можна визначити як *латентні або наявні можливості особистості (суспільства), які за певних умов можуть бути активовані та реалізовані з метою ефективного виконання поставлених завдань.*

Для з'ясування сутності дефініції *«творчий потенціал»* необхідно визначити поняття *«творчість»*.

У довідковій літературі знаходимо наступні тлумачення: *«діяльність, яка породжує щось якісно нове, ніколи раніше не існуюче»* [9, с. 330-332]; *«творення людиною чогось нового, що раніше не існувало»* [70, с. 188]; *«форма діяльності людини, спрямована на створення якісно нових для неї цінностей, що мають суспільне значення, тобто важливі для формування особистості як суспільного суб'єкта»* [48, с. 286], *«мислення в його вищій формі, яке проявляється як уява і яке виходить за межі відомих способів вирішення поставленого завдання»* [59, с. 142], *продуктивна форма активності й самостійності людини, результатом якої є відкриття, винаходи, створення нових музичних, художніх витворів, розв'язання нових завдань у праці лікаря, вчителя, художника, інженера* [24, с. 282].

Таким чином, у наведених визначеннях творчість тлумачиться і як форма діяльності, і як процес мислення, і як активність людини. Але при цьому, важливою характеристикою творчості вказується новизна (нові цінності, нові способи, нові витвори тощо).

Широко представлені погляди на поняття *«творчість»* і у працях науковців. Як зазначає І. Фурсін, це свідчить про плюралізм думок з цієї проблеми [72].

У філософському розумінні творчість тлумачиться: як характер діяльності людини (відмінний від механічної, шаблонної, стереотипної), а не тільки значимість, цінність її результатів (Л. Коган) [30, с. 188]; як необхідна умова розвитку матерії, утворення її нових форм, разом із виникненням яких змінюються і самі форми творчості (Я. Пономарьов) [50, с. 43]; як об'єктивне безперервне народження нового, що становить сутність життя (А. Бергсон) [6] як діяльність людини, яка створює нові матеріальні й духовні цінності, що мають суспільну значущість (С. Гольдентрихт) [17].

Австрійський психолог З. Фрейд відносив творчість до сфери несвідомого, доводив її несумісність із раціональним пізнанням [71]. А психолог О. Кульчицька вважає, що творчістю можна назвати всі ті «відкриття», які людина робить особисто для себе; творчими є майже всі психічні процеси, за винятком, може, автоматизованих дій» [34]. О. Туриніна розглядає даний термін як діяльність особистості, і створені нею цінності, які з фактів її персональної долі стають фактами культури [67, с. 156-157].

За словами А. Спіркін, «творчість – це розумова і практична діяльність, результатом якої є створення оригінальних, неповторних цінностей, встановлення нових фактів, властивостей, закономірностей, а також методів дослідження і перетворення матеріального світу й духовної культури» [63, с. 322].

А В. Загвязинський вважає, що творчість – це завжди створення чогось нового на основі перетворення пізнаного: нового результату або оригінальних шляхів і методів його отримання [26, с. 12].

Дослідник В. Андреев визначає творчість як один із видів діяльності, спрямований на вирішення творчої задачі, для якої необхідні об'єктивні (соціальні, матеріальні) та суб'єктивні особистісні умови (знання, вміння, творчі здібності), результат, що володіє новизною та оригінальністю, особистою й соціальною значущістю, а також прогресивністю [3]. У творчості автор виділяє характерологічні риси: а) наявність протиріччя, проблемної ситуації або творчого завдання; б) соціальна і особиста значущість і

прогресивність; в) наявність об'єктивних (соціальних, матеріальних) передумов; г) наявність суб'єктивних передумов (особистісних якостей, знань, умінь, особливо позитивної мотивації, творчих здібностей особистості); д) новизна і оригінальність процесу або результату [4].

Нам цікаве визначення творчості дітей шкільного віку Б. Коротяєва. Дослідник вважає, що її варто характеризувати як самостійний пошук і створення або конструювання якогось нового продукту (в індивідуальному досвіді учня – нового, невідомого для нього наукового знання чи методу, але відомого у суспільному досвіді [31, с. 6].

Отже, можна зробити висновок, що творчість виявляється у діяльності (інтелектуальній або практичній) і характеризується новизною (процесу або результату) даної діяльності.

Враховуючи вищезазначене розуміння термінів «потенціал» та «творчість», визначимо поняття «творчий потенціал».

Поняття творчого потенціалу розглядається у працях як зарубіжних (Е. де Боно, С. Франк, Д. Клозен, К. Тейлор, Дж. Гілфорд, Л. Рубінштейн, Б. Теплов), так і вітчизняних (В. Роменець, В. М'ясищев, А. Матюшкін, Г. Костюшко, О. Моляко) дослідників. При цьому дане питання висвітлюється з різних точок зору.

Визначення дефініції «творчий потенціал» знаходимо у Великому тлумачному словнику. Дане поняття трактується як уміння творчо мислити та діяти, проявляти себе й робити вірний вибір у нестандартних ситуаціях, розв'язувати проблемні завдання, оригінальність, критичність мислення, креативність [11, с. 1087].

Думки дослідників на сутність даного поняття мають певні розбіжності: 1) сукупність можливостей (фонд) реалізації нових напрямів діяльності (І. Мартинюк); інтегративна властивість особистості для здійснення творчої діяльності (В. Моляко, А. Матюшкиш); 3) системна характеристика особистості для знаходження нового, оригінального, нестандартного (О. Попель, П. Кравчук, А. Уразова); 4) інтегруюча якість особистості для

вирішення нових завдань у сфері її діяльності (В. Лихвар, В. Овчинніков); потенційна креативність, яка ще повністю не виявлена та не актуалізована (Т. Глотова); спеціальна якість, що характеризує міру відповідності діяльнісних якостей індивіда соціальній нормі (певній соціальній ролі), необхідної для самовизначення як суб'єкта творчості (С. Евінзон); енергопотенціал людини (Н. Кузьміна); психоенергетична напруга між мріями та реальними можливостями (О. Варламова, С. Степанова).

С. Глухова вважає, що творчий потенціал як інтегративна властивість особистості виступає передумовою творчої діяльності молодшого школяра [15].

Спільним у наведених поглядах є те, що всі науковці визнають сутність творчого потенціалу як певні джерела особистості для створення чогось нового, нестандартного, неординарного.

*Отже, творчий потенціал, на нашу думку, можна розглядати як наявні або латентні ресурси особистості, які виступають передумовою створення нового інтелектуального, матеріального, художнього, діяльнісного продукту, який має суспільне та особистісне значення.*

В. Овчинніков вважає, що творчий потенціал перебуває у сфері якісної динаміки властивостей особистості в її співвідношенні з конкретною діяльністю [45]. Тобто творчий потенціал розвивається в діяльності відносно розвитку особистості.

Термін «розвиток» має кілька значень. За тлумачним словником дане поняття розуміється, як :

- дія; процес, унаслідок якого відбувається зміна якості статі, перехід від одного якісного стану до іншого, вищого;
- ступінь освіченості, культурності, розумової, духовної зрілості;
- розгорнутий у часі процес кількісних та якісних змін в організмі та психіці людини, її мисленні, почуттях і поведінці, що є результатом біологічних процесів в організмі та впливів навколишнього середовища [10].



Нам цікава думка відомого українського психолога Г. Костюка, який вважає, що розвиток являє собою безперервний процес кількісних змін людської істоти, тобто збільшення одних і зменшення інших ознак (фізичних, фізіологічних, психічних тощо). При цьому кількісні зміни зумовлюють виникнення нових якостей, тобто ознак, властивостей, які утворюються в ході самого розвитку, і зникнення старих [32].

У педагогічній літературі знаходимо визначення терміну «розвиток» як процесу кількісних і якісних змін в організмі людини [27, с. 40]; як процесу становлення фізичних та духовних сил людини під впливом зовнішніх і внутрішніх, керованих і некерованих чинників, серед яких найважливішими є цілеспрямоване виховання й навчання [13, с. 37].

При цьому «процес» з латинської означає рух вперед, зміни.

Отже, розвиток - діалектичний перехід кількісних змін у якісні, перетворення фізичних, психічних, духовних характеристик особистості. Кількісні зміни виявляються у збільшенні з віком кількості навичок, асоціацій, розширенні уявлень, знань про навколишній світ, пасивного й активного словника, обсягу уваги, сприйняття, пам'яті, швидкості реакцій тощо. Якісні зміни виявляються у процесах запам'ятовування і відтворення, створенні уявлень про ситуації, яких не було в попередньому досвіді дитини. Кількісні зміни зумовлюють якісні – виникнення нових ознак, особливостей і зникнення старих.

Рушійними силами розвитку виступають суперечності, які дають енергію для постійних перетворень і оновлень. Суперечності – це діалектичні наслідки зміни потреб.

Отже, враховуючи сутність термінів «розвиток» та «творчий потенціал», можна визначити *«розвиток творчого потенціалу»* як процес кількісних і якісних змін таких внутрішніх актуальних або латентних ресурсів особистості, які виступають передумовою створення нового інтелектуального, матеріального, художнього, діяльнісного продукту, що має суспільне та особистісне значення.

На важливість творчого розвитку особистості вказують такі вчені як І. Семенов та С. Степанов [56; 65].

В. Овчинніков вважає, що творчий потенціал перебуває у сфері якісної динаміки властивостей особистості в її співвідношенні з конкретною діяльністю [45].

Таку думку підтверджує і Л. Овсянець. Автор зазначає, що якісна зміна ресурсів творчості особистості відбувається у діяльності [44]. А за словами В. Моляко, про справжні творчі можливості конкретної людини можна говорити лише на основі здійсненої діяльності, отриманих оригінальних творів [38].

У контексті нашого дослідження необхідно з'ясувати сутність терміну «діяльність».

У психологічному тлумачному словнику найсучасніших термінів «діяльність» тлумачиться як динамічна система взаємодій суб'єкта зі світом, в процесі яких відбувається виникнення і втілення в об'єкті психічного образу та реалізація опосередкованих ним відносин суб'єкта в предметній дійсності [54, с. 92-93].

Сутність діяльності полягає в активній взаємодії людини з навколишньою дійсністю, у ході якої людина виступає суб'єктом, який цілеспрямовано впливає на об'єкт, задовольняючи таким способом свої потреби [53, с. 95; 7, с. 166].

За словами О. Будник, діяльність в широкому значенні розглядається як спрямованість людини на духовно-практичне освоєння світу; а у вузькому сенсі – як специфічна (навчальна, наукова, трудова, професійна тощо) форма її активності, метою якої є задоволення певних потреб і реалізація поставлених цілей. При цьому, у процесі діяльності людина виступає як активна творчо-перетворювальна особистість, її суб'єкт [8].

За Нікітенко О. діяльність — це специфічна форма суспільного буття людей, що полягає в цілеспрямованому перетворенні природної і соціальної дійсності. Перетворювальний і цілеспрямований характер діяльності дає змогу

її суб'єкту вийти за межі будь-якої ситуації, вписуючи діяльність у широкий контекст суспільно-історичного буття. Все це підкреслює відкритість і універсальність діяльності, її потрібно розуміти з позицій історичного і культурного розвитку як форму творчості. Побудова або творення людиною своєї діяльності є неодмінною умовою формування її особистості [40].

Трудова діяльність, вважають Є. Жуліна та Н. Іванова, є різновидом соціальної поведінки людини і як одна із форм перетворювальної діяльності, грає пріоритетну роль у створенні нових матеріальних та духовних цінностей, які задовольняють різноманітні потреби особистості [25].

У такому разі трудова діяльність як провідна діяльність людини, виступає головною сферою її життєдіяльності, самовираження, самоствердження.

Отже, трудова діяльність має творчий перетворюючий характер, збуджується біологічними та соціальними потребами людини, впливає не тільки на об'єкт праці але й на суб'єкта діяльності, продуктивна у своїй основі.

Таким чином, трудова діяльність - це одна з форм людської діяльності, спрямована на перетворення природного світу і створення матеріальних благ. Це процес реалізації людських ресурсів в області психологічних, фізіологічних, професійних та інших функціональних можливостей людини, величина яких неадекватна у різних людей і змінюється в залежності від віку, професійної підготовленості, стану здоров'я тощо.

Процес реалізації ресурсів особистості взаємопов'язаний із структурою творчого потенціалу.

Вчені мають різні погляди на компонентну структуру творчого потенціалу.

І. Львова виділяє світоглядні, ціннісні, інтелектуальні та вольові якості особистості [35, с. 45-46].

О. Попель виокремлює мотиваційний, інтелектуальний, емоційний та вольовий компоненти творчого потенціалу [51, с. 34-35].

Задатки, нахили, природні здібності, спрямованість інтересів, проявів інтелекту, швидкість засвоєння нової інформації, допитливість, бажання створювати щось нове, наполегливість, цілеспрямованість, працьовитість, швидке оволодіння професійними вміннями та навичками, майстерність виконання певних дій, здатність до реалізації власних стратегій і тактики вирішення різних проблем, завдань, пошук виходу зі складних нестандартних, екстремальних ситуацій пов'язує з творчим потенціалом В. Моляко [38].

Нам цікава думка А. Деркача, який наголошує на тому, що пріоритетними характеристиками творчого потенціалу є творча спрямованість професійних інтересів, потреба в новаторській діяльності, здібність до новацій, високий рівень загального і деяких спеціальних видів інтелекту, здібність до формування асоціативних зв'язків, розвинена уява, сильна волева регуляція поведінки і діяльності, самостійність, уміння управляти своїм станом, зокрема й стимулювати свою творчу активність [21, с. 171].

Отже, в діяльності не тільки відбувається розкриття та реалізація творчого потенціалу особистості, як єднання біологічного, психофізичного та соціального компонентів, але й проходить його динамічний розвиток, що стає запорукою майбутнього інноваційного суспільного та особистісного руху.

Розвиток творчого потенціалу особистості залежить від вікових особливостей.

Необхідно зауважити, що успішність розкриття творчого потенціалу учнів молодшого шкільного віку залежить рівня розвитку їх психічних процесів, станів і властивостей. За допомогою психічних процесів, зокрема, вони орієнтуються в умовах праці, формують мету, контролюють хід трудової діяльності.

Трудова діяльність є джерелом і важливою передумовою фізичного та психічного розвитку особистості молодшого школяра. Учні молодшого шкільного віку не тільки пізнають навколишній світ, а й змінюють його, тобто виступають у ролі діяча, творця, працівника. Разом з тим, зміни зовнішньої природи призводять до змін власної природи особистості. Отже, трудова

діяльність учнів початкової школи відіграє вирішальну роль у формуванні їх психіки. Саме у праці розкриваються і формуються психічні процеси і психічні якості : розум, воля, почуття, увага пам'ять, здібності, риси характеру тощо.

У такому разі трудова діяльність як вид перетворювальної діяльності виступає засобом розвитку творчого потенціалу молодших школярів і включення учнів початкової школи у трудову діяльність позитивно впливає на розвиток їх творчого потенціалу.

Розглянемо вікові особливості учнів 6-10 років в аспекті розкриття їх творчого потенціалу в трудовій діяльності.

У психолого-педагогічній літературі зазначається, що у школярів даної вікової категорії відбувається інтенсивне формування основних компонентів пізнавальної діяльності, що грає визначальну роль в розвитку їх творчого потенціалу. Оскільки навчальна діяльність стає провідною на даному етапі життя дитини, відбувається активне розширення кругозору молодших школярів, збільшується термінологічна база, засвоюються нові знання з різних сфер життєдіяльності людини. Відповідно змінюється коло та рівень інтелектуально-особистісних потреб учнів початкових класів загальноосвітньої школи. Це створює міцну основу процесу розвитку творчого потенціалу молодших школярів, оскільки знання виступають запорукою творчості у різних видах діяльності (і трудової у тому числі) [13].

Знання, які стосуються сфери трудової діяльності, сприяють розумінню важливої ролі праці у благополуччі людини, інформація щодо матеріалів, інструментів, технік та технологій спонукає учнів молодшого шкільного віку до експериментувань та варіативності їх використання та застосування.

Молодший шкільний вік є періодом інтенсивного розвитку та якісного перетворення пізнавальних процесів: вони набувають опосередкованого довільного характеру, усвідомлюються. Мислення стає центром свідомої діяльності [52, с. 124].

Даний віковий період характеризується удосконаленням нервової системи, інтенсивним розвитком функцій великих півкуль головного мозку,

зростає аналітична й синтетична функції кори. Змінюється співвідношення процесів збудження й гальмування: процес гальмування стає більш виразним. Але домінування процесу збудження робить школярів активними, рухливими [27, с. 61]. Учні швидко запам'ятовують нові терміни та поняття, пов'язані з особливостями різноманітної професійної діяльності, специфікою трудових операцій, усвідомлюють правила безпечної праці, знайомляться з властивостями матеріалів, фіксують алгоритми здійснення трудових дій.

У дітей даної вікової категорії розвивається здатність до здійснення розумових операцій порівняння, узагальнення [33, с. 50]. Це дає змогу учням молодшого шкільного віку порівнювати властивості матеріалів, виділяти їх характерні ознаки та відбирати доцільні для отримання прогнозованого результату, враховувати особливості роботи з різними інструментами у формуванні технічних навичок для здійснення певних трудових операцій, узагальнювати знання, що стосуються різних сфер професійної діяльності.

Сприймання учнів молодшого шкільного віку характеризується нетривалістю й неорганізованістю і разом з тим гостротою й свіжістю, а також надзвичайною цікавістю. А яскраво виражена емоційність сприймання дає творчості новий поштовх, спонукаючи до створення оригінальних та нестандартних виробів. У трудовій діяльності сприймання молодших школярів набуває цілеспрямованості, ускладнюється й поглиблюється, стає більш аналітичним, диференційованим, набуває організованого характеру, що відображається на образно-асоціативній сфері дитячої творчості. Розвиток сприймання учнів молодших школярів дає змогу глибоко засвоювати особливості українського ужиткового мистецтва, вживатися у національні традиції українського народу й робити їх основою власної трудової творчості.

Під впливом навчання формується логічна пам'ять молодших школярів, яка має вирішальне значення у здобутті нових знань. Розвиток пам'яті полягає у зміні співвідношення між мимовільним і довільним запам'ятовуванням (зростає довільне), образної та словесно-логічної пам'яті. Довільне запам'ятовування стає основою трудової активності учнів у напрямку

виявлення творчості. Достатня сформованість наочно-образної пам'яті впливає на успішність створення творчого задуму.

Важливу роль грає і формування здатності спостерігати явища навколишньої дійсності, які пов'язані з трудовою діяльністю, виходячи з певної мети. Вміння помічати особливості праці у різних сферах життя людини, розрізняти істотні деталі створення результату трудової діяльності, встановлювати зв'язки між суб'єктом та об'єктом праці впливає на розробку творчого продукту.

Увага молодших школярів мимовільна, недостатньо стійка, обмежена за обсягом. Але поступове зростає обсяг і стійкість уваги, виховання довільної уваги, формування вольової сфери учнів молодшого шкільного віку дає змогу розвивати та ускладнювати сюжетно-творчі компоненти трудової діяльності дітей. Учні молодшого шкільного віку активно реагують на все нове, яскраве і надзвичайне.

Особливо слід зауважити, що дана вікова категорія характеризується розвитком уяви школярів у напрямку від репродуктивних форм до творчого осмислення уявлень, від довільного їх комбінування до логічно обґрунтованої побудови нових образів. Зростає вимогливість учнів до витворів їх уяви, швидкість створення образів фантазії.

Значна мотивація трудової діяльності учнів початкової школи пов'язана з формуванням переконання про важливість праці для кожної людини, усвідомлення того, що праця є основою добробуту особистості у житті.

У розвитку творчого потенціалу важливу роль грає і становлення особистості школяра. Молодший шкільний вік надає значні можливості для формування позитивних рис особистості: відповідальності, рішучості, товариськості, працелюбства тощо). У школярів яскраво виявляється схильність до наслідування. Позитивні результати забезпечуються поєднанням праці з грою, де максимально виявляється ініціативність, самодіяльність, оригінальність рішень.

Формування вольової сфери учнів початкових класів у трудовій діяльності позитивно впливає на розвиток їх творчого потенціалу. Виховання самостійності, впевненості у своїх силах, витримки, наполегливості дає змогу оволодіти здатністю керувати своєю увагою, уявою, активністю під час створення у трудовому процесі власних виробів. А розвиток самосвідомості сприяє усвідомленню критеріїв, якими послуговується оточення в оцінюванні творчого доробку учнів молодшого шкільного віку.

Отже, розкриття творчого потенціалу молодших школярів залежить від їх психофізіологічного розвитку, формування мотиваційної та вольової сфери учнів початкової школи.

Нам цікава думка Л. Овсянець про те, що актуальний стан творчого потенціалу залежить не тільки від спадкових даних, особистісної активності та внутрішніх зусиль людини, а й від зовнішніх впливів [44].

Таким чином, можна зробити висновок, що трудове навчання можна розглядати як простір розкриття та розвитку творчого потенціалу молодших школярів.

## **1.2. Трудове навчання як сфера розкриття творчого потенціалу молодших школярів.**

Реформування української системи освіти відбувається згідно світових тенденцій, які встановлюють пріоритет творчого розвитку, критичного мислення, компетентностей особистості над традиційним заучуванням знань і формуванням умінь та навичок.

Швидкі темпи науково-технічного прогресу, розвиток науки і техніки вимагають постійної підтримки у вигляді нових ідей та проектів. Творчі можливості у такому разі виступають джерелом розвитку промисловості й сільського господарства. Творчої думки потребує й завдання всебічного удосконалення життя, розвитку суспільства, оскільки сьогодні необхідно вміти не



тільки адаптуватися до наслідків науково-технічної революції, але й передбачити особливості її подальшого розвитку.

Відповідно змінюються й підходи до змісту загальної освіти (і початкової у тому числі). Основні акценти сьогодні сфокусовані на формуванні ключових компетентностей молодших школярів та розкритті творчих резервів школярів. Сучасний розвиток суспільства і виробництва потребує не лише навчати учнів молодшого шкільного віку запам'ятовувати та відтворювати техніко-технологічні знання та прийоми роботи з різноманітними матеріалами та інструментами, а й формувати здатність застосовувати їх на практиці для розв'язання проблемних ситуацій, творчо комбінувати їх для створення нових виробів.

У Законі України «Про освіту» зазначено, що загальноосвітня школа повинна забезпечити трудову підготовку та професійне самовизначення учнів, що має велике соціально-економічне значення [28].

Особливо важливу роль у виконанні цього завдання повинно відігравати трудове навчання. Професійне самовизначення відбувається у двох напрямках: з одного боку учні знайомляться зі світом професій, а з іншого - пізнають себе, свої можливості і здійснюють вибір з урахуванням реальних можливостей

Розкриття творчого потенціалу в початковій школі є однією з головних умов становлення особистості учнів молодшого шкільного віку і повинно розглядатися як наслідок розумового, морального, трудового, естетичного, фізичного виховання, як один із результатів комплексного підходу до навчання і виховання.

За словами Н. Волкової, трудове виховання як компонент всебічного розвитку особистості молодшого школяра пов'язане з формуванням свідомого ставлення до праці через оволодіння навиками активної трудової діяльності [13, с. 118]. Авторка вважає, що серед принципів, на яких ґрунтується трудове виховання (постійності, безперервності, посильності праці, єдності праці та багатогранності життя, виявлення і розвитку індивідуальності в праці тощо), особливо важливим в сучасних умовах є творчий характер праці, оскільки саме

виявлення творчості та винахідливості дають змогу перетворювати навколишній світ на краще.

Трудова діяльність молодших школярів є плідотворним полем розкриття їх творчого потенціалу.

Як показують дослідження І. Смагіна, трудова творча діяльність дітей характеризується тими самими закономірностями, що й творча трудова діяльність дорослих людей, а саме:

- 1) все, що створюється дітьми, незалежно від суспільного значення наслідків праці, є результатом копіткої напруженої діяльності;
- 2) творча діяльність дітей наближається до творчої діяльності дорослих і за значенням у процесі її основних психічних компонентів;
- 3) творча діяльність дітей характеризується тими самими станами, що й творча діяльність дорослих [60].

При цьому слід наголосити на деяких особливостях творчої трудової діяльності молодших школярів:

- 1) Новизна продукту творчості учнів молодшого шкільного віку має більше суб'єктивний, аніж об'єктивний характер, оскільки відкриття для дитини не завжди є відкриттям суспільного значення
- 2) У творчості молодших школярів важливий не стільки результат трудової діяльності, скільки трудовий досвід, підготовка до праці в майбутньому у виробничих умовах.
- 3) Трудова діяльність учнів початкової школи відрізняється невисоким рівнем самостійності при активному розвитку пізнавальних потреб та інтересів, почуттів, вольових та розумових процесів.

Трудове навчання, як цілеспрямований процес формування трудової свідомості молодшого школяра, оволодіння досвідом трудової діяльності людства та вироблення активної трудової позиції в початковій школі, відіграє важливу роль у формуванні трудових умінь та підготовці молодших школярів до самостійної трудової діяльності. Усі основні навички, якими людина

користується протягом життя, такі як робота з папером і картоном, нитками і тканиною, природними та штучними матеріалами, школярі опановують у початкових класах. На уроках трудового навчання учні молодшого шкільного віку одержують відомості про форму й будову різних предметів, інструменти для обробки матеріалів, виникнення й використання технік декоративно-прикладного мистецтва, технічні засоби, збагачують словник, вчаться висловлювати свої думки, проектувати, конструювати та моделювати об'єкти трудової діяльності.

У Державному стандарті початкової освіти, розробленим за галузевим принципом, окремо визначається технологічна галузь, яка забезпечує умови для поєднання інтелектуального, фізичного і соціального розвитку учнів молодшого шкільного віку в трудовій діяльності, для художньо-технічної творчості у процесі конструктивно-технологічної діяльності, для засвоєння знань про властивості оброблюваних матеріалів (предметів праці), для вивчення засобів праці (інструментів), для формування конструктивного підходу до виконання трудових завдань і обробки інформаційних даних, для навчання безпеки праці [20].

Враховуючи сучасні підходи в освіті (компетентнісний, особистосно орієнтований, діяльнісний), метою технологічної освітньої галузі в початковій школі визначено формування компетентностей в галузі техніки і технологій та інших ключових компетентностей, здатності до зміни навколишнього світу засобами сучасних технологій без заподіяння йому шкоди, до використання технологій для власної самореалізації, культурного і національного самовираження.

Досягнення зазначеної мети передбачає виконання таких завдань:

- втілювати творчий задум у готовий виріб;
- дбати про власний побут, задоволення власних потреб та потреб тих, хто його оточує;

- ефективно використовувати природні матеріали, дбаючи про навколишній світ;
- практикувати і творчо застосовувати традиційні та сучасні ремесла.

Трудове навчання відкриває широкий простір розвитку самостійної творчості молодших школярів та дає змогу відійти від догматично формального підходу в праці. Розкриття та розвиток творчого потенціалу в процесі трудового навчання є важливим завданням щодо прищеплювання учням практичних навичок, технологічної майстерності. Учнів молодшого шкільного віку треба навчити проявляти фантазію, сприяти висловлюванням різноманітних творчих думок. Провідну роль у творчому розвитку учнів початкових класів грає задум як вищий рівень людської свідомості у перетворенні світу. Задум – це свідоме виробництво продукту праці. Цей процес включає в себе передбачення кінцевого результату праці, своєрідне «прогривання» в думці всього технологічного процесу: підбору матеріалів, інструментів, системи трудових операцій до остаточної обробки виробу. Задум забезпечує успішність праці. В учнів необхідно розвивати культуру задуму: вміння продумати весь шлях до отримання результату праці, підібрати матеріали, вибрати доцільні засоби.

Розвиткові нестандартності мислення учнів молодшого шкільного віку сприяють використання у трудовому навчання творчих завдань (досліди, лабораторні роботи, проектування виробів з їх графічним вираженням, використання технологічних карток з пропущеними або неповними даними тощо). Серед розроблених методів трудового навчання найбільш ефективними і відомими в сучасній літературі з питань технічної творчості є: метод мозкового штурму, морфологічний аналіз, метод фокальних об'єктів, основи теорії розв'язування винахідницьких задач тощо.

Зміст освітньої галузі «Технології» визначається за такими змістовими лініями:

- Втілення творчого задуму в готовий виріб.
- Турбота про власний побут, задоволення власних потреб та потреб тих, хто оточує.

- Ефективне використання природних матеріалів, турбота про навколишній світ.
- Практичне і творче застосування традиційних та сучасних ремесел [20].

Через зміст технологічної освітньої галузі в початковій школі забезпечується формування технічного світогляду учнів молодшого шкільного віку, закріплення на практиці знань про технологічну діяльність, спираючись на закони та закономірності розвитку природи, суспільства, виробництва і людини; ознайомлення та залучення учнів початкової школи до різних видів діяльності (у тому числі творчої), формування необхідних для цього знань і вмінь, навчання учнів способам поводження з різноманітними засобами праці; створення умов для професійного самовизначення з урахуванням власних здібностей, уподобань та інтересів; формування в учнів культури праці, відповідальності за результати власної діяльності, виховання активної життєвої позиції.

За Базовим навчальним планом заняття з трудового навчання є обов'язковими і мають проходити один раз на тиждень.

У результаті трудової діяльності, стверджує І. Веремейчик, в учнів молодшого шкільного віку формуються вміння та навички з обробки матеріалів, правильне уявлення про навколишню дійсність, розширюється загальний і політехнічний кругозір, виховується свідоме ставлення до праці. У молодшому шкільному віці предметна діяльність одночасно є і пізнавальною. А тому діяльність, яка передбачає обробку різних матеріалів, стає для дітей формою мислення, джерелом їх розумового розвитку. Учні навчаються моделювати та конструювати вироби, втілювати у дійсність власні спостереження за об'єктами, визначати помилки і знаходити шляхи їх виправлення, систематизувати інформацію про навколишній світ, встановлювати зв'язки між діяльністю людини і станом навколишнього середовища [12].

Отже, важливим завданням початкової школи у наш час є те, щоб засвоєні учнями знання переходили в гнучкі уміння, щоб навчальний результат уроку праці поєднувався з розвитком пізнавальних здібностей, творчої ініціативи та самостійності, щоб оволодіння трудовим досвідом ставало основою формування здатності розв'язувати проблеми, які виникатимуть у майбутній професійній діяльності та житті.

Знання, вміння і навички, що їх учні одержують у трудовому навчанні, мають методологічне значення. Вони дають можливість пізнавати об'єкти реального світу, власноручно їх створювати і перетворювати на основі певних технологічних прийомів. Усі знання, які здобувають учні, відразу ж знаходять застосування, а вся практична діяльність є суспільно корисною. Навчання, під час якого теорія пов'язується з продуктивною працею, має якісно іншу загальноосвітню і виховну цінність.

Трудове навчання має певні завдання:

- формування елементарних трудових навичок та умінь,
- оволодіння технічними, технологічними та конструкторськими знаннями;
- розширення політехнічного кругозору учнів,
- ознайомлення їх з основами сучасного виробництва,
- початкове ознайомлення з масовими робітничими професіями,
- формування інтересів до нових видів праці;
- підготовка учнів до виконання посильних видів праці вдома, в сім'ї [76, с. 41].

При цьому слід відмітити, що виконання вищезазначених завдань має спиратися на принцип доступності, який полягає у такому співвідношенні складності поставленого завдання з практичними можливостями учнів початкової школи, яке б стимулювало їх активні розумові трудові зусилля, спрямовані на його вирішення, давало б розвивальний ефект, спонукало до пошуку нових шляхів розв'язання проблеми, оскільки непосильна праця породжує невпевненість у власних силах, небажання її виконувати.

Важливою вимогою трудових завдань має бути неможливість їх виконання завдяки використанню стандартного алгоритму трудової діяльності. Творчий компонент трудових завдань має стимулювати розвиток трудового мислення, простір для фантазії, прояву ерудиції, вмінь, навичок.

У трудовому навчанні учні початкових класів загальноосвітньої школи набувають навичок роботи з папером, картоном, пластиліном, природними матеріалами, засвоюють основи графічної грамоти, оволодівають різноманітними техніками та прийомами. Усе це закладає основи любові до праці, вміння й бажання працювати творчо, сприяє розвитку інтересів і захоплень, організації корисних занять у вільний час. При цьому для молодших школярів праця поєднується з грою, передбачає використання спеціально виготовленого для них обладнання. Завдання, які повинні виконувати учні молодшого шкільного віку, мають відповідати загальноосвітній програмі з трудового навчання, можливостям навчального закладу, місцевим традиціям і враховувати інтереси школярів початкової школи. Дуже важливо поєднувати засвоєння умінь обробки різних доступних матеріалів з виготовленням корисних виробів для школи, сім'ї, ремонтом навчально-наочних посібників, тощо.

Виховна ефективність праці зростає за умови, що учні є її організаторами, а не лише виконавцями. Критерієм трудової вихованості школярів початкової школи виступає висока особиста зацікавленість і продуктивність праці, відмінна якість продукції, трудова активність і творче раціоналізаторське ставлення до процесу праці, трудова, виробнича, технологічна дисципліна, працелюбство.

Трудове навчання належить до тих галузей освіти, які можуть забезпечити індивідуальний підхід до учнів з точки зору змісту навчання. Учні молодшого шкільного віку різняться за здібностями до творчої технічної діяльності, творчої участі у технологічних процесах так само, як на заняттях із математики, мови та інших навчальних дисциплін з основ наук. У методичному відношенні вирішення проблеми індивідуального підходу до

учнів початкової школи з метою врахування їх здібностей стало можливим завдяки особливостям змісту навчального матеріалу, що входить до трудового навчання. У самому змісті конструкторської та технологічної діяльності закладені можливості диференціації завдань учням за складністю. При цьому, може зберегтись колективний характер навчальної діяльності учнів початкової школи, що полегшує керівництво з боку вчителя та дає учням реальне уявлення про організацію праці в умовах сучасного виробництва.

У процесі трудового навчання молодших школярів велику роль відіграє опора на їх особисті спостереження та особистий досвід. При поясненні нового матеріалу і повторенні вивченого вчитель звертається до фактів і явищ, з якими учні початкової школи стикаються на практиці, в процесі праці. Це не тільки допомагає міцному засвоєнню навчального матеріалу і розумінню основ виробництва, а й розвиває спостережливість, просторові уявлення, уяву як необхідний акт творчості [74].

Трудове навчання характеризується деякими особливостями:

- трудова діяльність учнів пов'язана не лише з засвоєнням знань, набуттям практичних вмінь і навичок, а й з створенням матеріальних цінностей;
- серед джерел знань важливе місце займають знаряддя і предмети праці, трудові і технологічні процеси;
- виховна дія в процесі навчання спрямована перш за все на формування і розвиток в учнів загальнолюдських якостей особистості та творчої активності.

Крім того, через специфіку свого змісту трудове навчання виконує лише йому притаманні функції:

- при формуванні уявлення про навколишнє середовище, знайомить учнів початкової школи з основами сучасного виробництва, спираючись на закономірності розвитку природи та суспільства, які вивчаються у навчальних дисциплінах з основ наук.



- відіграє домінуючу роль у забезпеченні професійного самовизначення молодших школярів, беручи за основу профорієнтацію на сферу виробництва.
- відіграє незамінну роль у підготовці учнів молодшого шкільного віку до майбутньої практичної діяльності, виховуючи якості особистості, які можуть бути сформовані лише в процесі продуктивної праці.
- забезпечує індивідуальний підхід у колективній праці.

Треба відмітити і важливу роль диференціації, яка сьогодні виступає вирішальним чинником відродження культуро-творчої функції початкової школи, і передбачає максимальний розвиток молодших школярів з різним рівнем здібностей, розкриття їх індивідуальності, ефективне використання потенціалу для навчальної та трудової самореалізації.

На необхідність впровадження диференціації навчання для забезпечення індивідуальної освітньої траєкторії формування особистості учня початкової школи відповідно до його своєрідних потреб, інтересів та здібностей наголошено у завданнях Національної стратегії розвитку освіти в Україні на період до 2021 р. [41].

Розглядаючи диференціацію у трудовому навчанні в початковій школі, слід звернути увагу, що молодші школярі мають різний трудовий досвід, фізичну підготовку (активність дрібної моторики рук, сенсорика кінчиків пальців, м'язова сила, витривалість тощо), психічний розвиток (увага, мислення, сприйняття, уява), інтерес до праці. Крім того, учні відрізняються і сформованістю особистісних якостей, а саме: відповідальності, охайності, працелюбства, працездатності, товаришкості, самостійності, старанності, сумлінності, добросовісності, організованості, цілеспрямованості. Організація трудової діяльності учнів початкової школи за диференційованим підходом дає змогу індивідуалізувати процес праці і врахувати всі вищезазначені особливості молодших школярів.

У технологічному навчанні в початкових класах загальноосвітньої школи можна застосовувати диференціацію за відмінністю трудових операцій

(згинання, різання, склеювання, ліплення, аплікація, з'єднання, оздоблення), за характером трудових рухів (тривалість, напрямок, сталість, точність, регламент, суміщення, функціональність, фізичне навантаження); за складністю трудових дій (наскрізні, специфічні, переміщувальні); за пріоритетністю трудових завдань (проектування виробу, планування технологічних операцій, моделювання трудового процесу, реалізація трудової діяльності, презентація продукту праці, рефлексія успішності набуття трудового досвіду); за часом виконання трудової задачі (швидкоплинні, помірні, довготривалі); за новизною трудової діяльності (репродуктивна, пошуково-дослідна, творча); за особливостями продукту праці (листівка, сувенір, картина, іграшка прикраса, подарунок); за специфікою використання інструментів (ножиці, шило, голка, стеки, ніж, гачок); за різновидом матеріалу (папір, картон, волокнисті, природні, штучні матеріали); за спеціалізацією трудових навичок (професійна орієнтація трудового навчання) [75, с. 217].

Отже, диференційований підхід у трудовому навчанні в початковій школі в системі особистісно-орієнтованої освіти сьогодні є досить перспективним механізмом, який дає змогу оптимізувати навчальний процес трудового удосконалення молодших школярів і створити комфортні умови трудової творчості з врахуванням індивідуально-вікових особливостей учнів молодшого шкільного віку.

Враховуюче вищезазначене, можна зробити висновок, що у трудовому навчанні учні початкових класів загальноосвітньої школи не тільки здобувають досвід роботи з різноманітними матеріалами та інструментами, формують позитивне ставлення до праці та до людей праці, знайомляться з особливостями різних професій, що сприяє їх майбутньому професійному самовизначенню, але й виявляють творчі здібності у комбінуванні технік та технологій, варіативному використанню форм, кольорів, матеріалів. У трудовій діяльності для молодших школярів створюється простір виявлення фантазії, проектування нестандартних рішень, моделювання нових образів. Це дає змогу розкривати і розвивати творчий потенціал учнів молодшого шкільного віку у

трудо́вій діяльності і створювати основи їх творчого ставлення до праці у майбутній професійній діяльності.

### **1.3. Шляхи розвитку творчого потенціалу учнів молодшого шкільного віку у трудовій діяльності.**

Потреби прискорення соціально-економічного розвитку України орієнтують сучасну освіту на формування особистості здатної до раціональної творчої діяльності. У наш час важливо, щоб кожен учень усвідомлював резерви власної творчості, розумів необхідність знаходити оригінальні рішення у розв'язанні проблемних ситуацій.

Іншими словами, сьогодні перед сучасною національною освітою стоїть завдання цілеспрямовано формувати творчу особистість, яка, за словами В.О. Моляко, самостійно обирає свої дії та рішення, досягає суттєвого рівня розумового розвитку і професійної майстерності, здатна до нестандартних дій [37, с. 47].

Будь-який результат творчої діяльності складається з елементів, що містяться у досвіді людини, набутому в процесі пізнання, спілкування, самостійної праці. Саме тому розвиток творчого потенціалу в процесі трудового навчання через продукти творчості разом з внутрішніми факторами (комплексними здібностями, психологічною готовністю особистості до творчої діяльності) є найважливішими завданнями вчителя в трудовому навчанні. Необхідно розкривати творчі можливості учнів, які перебувають у потенційному стані, сприяти конкретизації їх творчих задумів.

Для досягнення цієї мети в початковій школі потрібно забезпечити включення молодших школярів у трудову діяльність на заняттях праці. Творчість учнів молодшого шкільного віку у трудовому навчанні може виявлятися у різних формах копіювання предметів, внесення деяких конструктивних змін у вже готові вироби і навіть у раціоналізаторській діяльності.

Відповідно мають змінитися і традиційні підходи до змісту трудового навчання учнів початкової школи. Так, сучасний розвиток суспільства та виробництва потребує не лише навчати учнів молодшого шкільного віку запам'ятовувати і відтворювати техніко-технологічні знання та прийоми роботи інструментом, а й застосовувати такі знання та вміння на практиці для розв'язання проблем у сфері трудової діяльності.

Щоб створити умови розкриття й розвитку творчого потенціалу учнів початкової школи у трудовому навчанні, потрібно приділяти увагу включенню у трудовий процес елементів евристики, проблемності на основі широкого використання комплексу різнопланових ситуацій та творчих завдань конструкторсько-технологічного характеру.

Отже, спеціально створене трудове середовище в початкових класах загальноосвітньої школи не тільки створює умови реалізації творчого потенціалу молодших школярів, але й сприяє накопиченню знань про природу та закони її перетворення, формуванню трудових умінь та навичок, поважного ставлення до праці та людей праці, трудової дисципліни та поведінки під час здійснення трудової діяльності, цінності праці у життєдіяльності кожної людини і суспільства в цілому.

Таким чином, у трудовому навчанні в початковій школі відображається соціальне замовлення на творчість молодших школярів у трудовій діяльності, реалізацію особистісного сенсу учнів у праці, повсякденному житті та в навколишньому світі, задаються реальні об'єкти навколишньої дійсності для цільового комплексного використання трудових знань, умінь і способів діяльності, формується трудовий досвід у розв'язанні проблем життєтворчості.

Це підтверджується змістом програм технологічної освітньої галузі, спрямованого на розвиток творчої особистості учня молодшого шкільного віку засобами предметно-перетворювальної діяльності, формування ключових та предметної проектно-технологічної компетентностей, необхідних для розв'язання життєвих проблем у взаємодії з іншими, культурного й національного самовираження.

Розглянемо зміст типових програм нової української школи з трудового навчання.

У типовій освітній програмі початкової школи, створеній за керівництвом Р.Б. Шияна, здатність до творчості виступає базисом цільових орієнтацій трудового навчання молодших школярів. Метою технологічної освітньої галузі для загальної середньої освіти визначається формування здатності до змін навколишнього світу засобами сучасних технологій без шкоди для середовища, до використання технологій для власної самореалізації, культурного й національного самовияву.

Відповідно головними завданнями окреслено:

- залучення учнів до різних видів діяльності, формування вмінь для створення виробу від творчого задуму до його втілення у готовий результат;
- формування культури праці та побуту, навичок раціонального ведення домашнього господарства, задоволення власних потреб та потреб інших, відповідальності за результати власної діяльності;
- формування вміння ефективно використовувати природні матеріали з турботою про навколишнє середовище;
- створення умов для практичного і творчого застосування традицій і сучасних ремесел [66].

Зміст технологічної освітньої галузі в початкових класах структурується за такими змістовими лініями: «Технічна творчість і техніка», «Світ технологій», «Світ ремесел», «Побут».

Як бачимо, розкриттю творчого потенціалу учнів молодшого шкільного віку приділяється особлива увага, оскільки змістова лінія **«Технічна творчість і техніка»** спрямована на залучення учнів до творчої діяльності у процесі конструювання та моделювання під час самостійної або колективної роботи з конструктором. Процес конструювання з готових деталей (моделей) конструктора має на меті сприяти розвитку просторової уяви й елементів творчого та технічного мислення учнів, через читання і зіставлення малюнків,

графічних зображень, за якими учні складатимуть конструкції. Учні виконуватимуть макетування об'ємних моделей транспортних засобів, будинків, веж, роботів тощо.

*Пропоновані умови:* персональний доступ учня / учениці до деталей конструкторів, відповідних графічних зображень схем для конструювання простих моделей; матеріалів для виготовлення та оздоблення виробу.

Отже, дана змістова лінія передбачає виявлення творчих можливостей молодших школярів у техніко-конструктивній діяльності.

Змістова лінія «**Світ технологій**» має на меті формувати в учнів здатність планувати власну діяльність у процесі вивчення конструкційних матеріалів – від розпізнавання їх на дотик до аргументованого добору для створення виробу, виконувати найпростіші способи їх обробки. Важливою умовою засвоєння цієї лінії є формування в учнів здатності розуміти і дотримуватися послідовності у виготовленні виробів, аргументувати обрану послідовність у роботі. У процесі роботи з матеріалами провідними операціями будуть: різання ножицями, склеювання, зв'язування стрічок тощо.

*Пропоновані умови:* персональний доступ учня / учениці до матеріалів, технологічних карток (схем), необхідних для виготовлення виробу, інструментів та пристосувань, довідникових посібників (книжки з ілюстраціями до творів, набори малюнків до мультфільмів тощо). Організація екскурсій на виробничі об'єднання, перегляд та обговорення відеофільмів про виробництво. Перегляд та обговорення фільмів (мультфільмів), у яких висвітлюється повторне та економне використання матеріалів.

Таким чином, опанування змістом даної лінії дає змогу сформувати технологічну базу для майбутньої творчої діяльності, яка полягатиме у раціональному варіативному комбінуванні технологічних процесів у втіленні творчих задумів.

Змістова лінія «**Світ ремесел**» має на меті формувати в учнів ставлення до творів декоративно-ужиткового мистецтва та ремесел як культурної спадщини українського народу, а також вміння створювати та оздоблювати

прості вироби за зразком чи власним задумом, із застосуванням традиційних ремесел або технік декоративно-ужиткового мистецтва. У процесі роботи провідними операціями будуть: різання ножицями, склеювання, зв'язування, різьблення, ліплення тощо.

*Пропоновані умови:* персональний доступ учня / учениці до виробів, виготовлених традиційними та сучасними ремеслами; матеріалів, інструментів та пристосувань, каталогів, фотографій тощо. Перегляд та обговорення фільмів (мультфільмів), у яких висвітлюються технології традиційних та сучасних ремесел. Відвідування (реально чи віртуально) майстерень народних умільців, музеїв декоративно-ужиткового мистецтва.

Аналіз змісту даної лінії свідчить, що його опанування учнями початкових класів передбачає засвоєння різноманітних технік декоративно-ужиткового мистецтва, особливостей сюжетних відображень українського життя, знайомство з різноманітними матеріалами створення виробів. Все це створює умови для розширення простору творчості молодших школярів як у напрямку використання технік традиційних сучасних ремесел, так і збільшення поля фантазій учнів в плані сюжетно-образних варіацій.

Змістова лінія «**Побут**» має на меті формувати практичні навички організації власної життєдіяльності, розв'язувати практичні завдання у власному побуті, планувати та реалізовувати найпростіші трудові дії (ремонт іграшок, книжок, догляд за рослинами, домашніми тваринами; приготування страв за рецептами; догляд за одягом та взуттям).

*Пропоновані умови:* персональний доступ учня / учениці до матеріалів, інструментів та пристосувань; об'єктів (іграшок, книжок тощо). Перегляд та обговорення фільмів (мультфільмів), у яких висвітлюються найпростіші дії щодо самостійності в побуті [66].

На перший погляд змістова лінія «Побут» передбачає репродуктивну діяльність школярів з формування практичних навиків самостійної життєдіяльності. Але саме ця лінія пов'язана з комплексом проблемних ситуацій, у яких може опинитися учні молодшого шкільного віку і розв'язання

яких передбачає творчий підхід у знаходженні правильного й ефективного рішення.

Отже, опанування змісту запропонованих програмою, створеною колективом під керівництвом Р.Б. Шияна, ліній спрямовано на варіативний добір учнями початкових класів конструкційних матеріалів та технологій для виготовлення виробу за творчим задумом, самостійне планування власної діяльності та прогнозування кінцевого результату, моделювання, конструювання виробів, читання та створення графічних зображень, створення виробів техніками традиційних сучасних ремесел, вирішення у трудовій діяльності проблемних ситуацій побутового характеру.

Друга освітня програма нової української школи, розроблена колективом під керівництвом О.Я. Савченко.

Метою технологічної галузі за даною програмою є розвиток особистості дитини засобами предметно-перетворювальної діяльності, формування ключових та предметної проектно-технологічної компетентностей, необхідних для розв'язання життєвих проблем у взаємодії з іншими, культурного й національного самовираження.

Досягнення поставленої мети передбачає виконання таких **завдань**:

- формування допитливості, цілісного уявлення про матеріальне і нематеріальне виробництво;
- виховання естетично-ціннісного ставлення до традицій українського народу в праці, декоративно-прикладному мистецтві;
- набуття досвіду поетапного створення корисних і естетичних виробів у партнерській взаємодії: від задуму до його втілення в матеріалах;
- вироблення навичок застосовувати традиційні та сучасні технології, раціонально використовувати матеріали;
- формування культури праці, прагнення удосконалювати процес і результати проектно-технологічної діяльності, свій життєвий простір [65].

Реалізація мети і завдань технологічної галузі за даною програмою здійснюється за такими змістовими лініями: «Інформаційно-комунікаційне



середовище», «Середовище проектування», «Середовище техніки і технологій», «Середовище соціалізації».

Змістова лінія **«Інформаційно-комунікаційне середовище»** охоплює вивчення питань гармонійного поєднання функціональності та естетичності у виробках; пошук та опрацювання тематичної інформації у взаємодії з іншими; дослідження природних, штучних і синтетичних матеріалів; розрізнення та читання графічних зображень; конструювання виробів з готових деталей.

Отже, дана змістова лінія спрямована на накопичення матеріалу для творчості (тематична образність, розмаїття матеріалів, елементи естетичності у виробках, принципи конструювання виробів, варіативність сюжетів та комбінування технік).

Змістова лінія **«Середовище проектування»** спрямована на реалізацію творчого потенціалу учнів, створення умов для продукування ідей, вибору особисто привабливих об'єктів праці; дизайнерське проектування – моделювання і конструювання; виконання елементарних графічних зображень; добір матеріалів за їх властивостями; читання інструкційних карток із зображеннями для поетапного виготовлення виробу.

Дана змістова лінія безпосередньо передбачає виявлення творчого компоненту трудової діяльності молодших школярів. Основою її виступає дизайнерське проектування, а саме: моделювання нових образів, конструювання витворів, розробка технологічного процесу виготовлення нових виробів.

Змістова лінія **«Середовище техніки і технологій»** передбачає формування навичок організації робочого місця, безпечної праці з ручними інструментами та пристосуваннями; поетапне виготовлення виробів з використанням традиційних та сучасних технологій; раціональне використання матеріалів.

У трудовій діяльності важливе значення мають техніки та технології, які дають змогу втілити в реальність творчий задум. Оволодіння техніко-

технологічним комплексом трудового процесу створює передумови розширення творчого простору, активізує фантазію, об'єктивує мрії.

І остання змістова лінія «**Середовище соціалізації**» спрямована на формування здатності оцінювати та презентувати результати проектно-технологічної діяльності, обговорювати їх з іншими; ефективно використовувати створені вироби; долучатися до благочинної діяльності; виконувати трудові дії в побуті для самообслуговування та якісного облаштування життєвого простору [65].

На нашу думку, саме ця змістова лінія виявляє важливу роль творчості у покращенні життєдіяльності людини. Розкриття творчого потенціалу учнів і створення суспільно корисних та особистісно вагомих виробів відкриває школярам нові горизонти спілкування, підвищує їх самооцінку, сприяє успіху в соціально-психологічному плані.

Слід зауважити, що важливою базою виявлення творчості у трудовому процесі в початковій школі виступає зв'язок пізнавально-практичної діяльності з основами наук. Вивчаючи загальноосвітні предмети, учні засвоюють знання з загальних наукових основ сучасного виробництва про закономірності і принципи трудових процесів; знайомляться з областями професійної діяльності та деякими конкретними професіями, оволодівають загальнотрудовими знаннями, уміннями і навичками, одержують підготовку до свідомого виконання обов'язкової суспільно корисної продуктивної праці. У процесі формування технологічних понять і вмінь учні краще засвоюють закономірності розвитку природи та суспільства. Поєднання навчання з продуктивною працею забезпечує дієвість їхніх поглядів і переконань, сприяє досягненню єдності світогляду та повсякденної практичної поведінки.

Отже, у трудовому навчанні учні молодшого шкільного віку оволодівають інтегрованими знаннями, формують вміння та навички для здійснення творчої продуктивної перетворювальної діяльності. Під час праці у молодших школярів створюється мотивація до здійснення творчої діяльності, виробляється ставлення до праці як необхідної умови успішної

життєдіяльності, відпрацьовуються моделі трудової поведінки як підґрунтя майбутньої професійної діяльності, накопичується творчий досвід.

Розвитку творчих задатків учнів сприяють різнорівневі, індивідуальні та групові завдання, ігри, художньо-конструкторські задачі, інноваційні технології, інтерактивні форми навчання [2].

Окремо слід наголосити про важливість організації проектної діяльності молодших школярів у трудовому навчання.

Основи проектної діяльності учні засвоюють вже в початкових класах загальноосвітньої школи. Відчуття успіху й власної значущості від результатів своєї праці сприяє становленню особистості учня молодшого шкільного віку та формує мотивацію подальшого успіху. У проектній діяльності вирішується ціла низка дидактичних, виховних та розвивальних завдань, формується вміння самостійно конструювати свої знання, орієнтуватися в інформаційному просторі, здійснюється перехід від теорії до практики, гармонійно поєднуються академічні знання з прагматичними вміннями при встановленні їх природнього балансу на будь-якому етапі навчання.

Основний зміст проектної діяльності у технологічній галузі в початковій школі полягає у конструюванні сукупності дій та засобів, що дозволяють розв'язувати проблеми у сфері праці, виконувати поставлені завдання, пов'язані з трудовим процесом, досягати визначених цілей, які співвідносяться з отриманням конкретного результату трудової діяльності. Застосування проектної діяльності в освітньо-технологічному процесі дає змогу формувати у молодших школярів основи технологічної грамоти, культуру праці, оволодівати способами перетворення матеріалів, енергії, інформації, опановувати технології виготовлення виробів, роботи інструментами.

Проектно-технологічна діяльність передбачає розроблення конструкцій, технологій виготовлення об'єкта проектування та спрямована на формування в учнів молодшого шкільного віку певної системи творчих і перетворювальних знань та вмінь.

Проектна діяльність в своїй основі творча діяльність, спрямована на створення продукту, що має об'єктивну та суб'єктивну новизну і особистісну та суспільну значущість. При цьому розв'язання проблеми частіше потребує комплексних підходів та інтегрованих знань, що дає змогу маленьким дослідникам відійти від стандартно-освітнього погляду на ситуацію і наблизитися до життєвих багатоаспектних проблем, які потребують оригінальності рішень та своєрідного імпровізування. Проектна діяльність активізує творчий потенціал школярів і дає змогу долати рутинність та заформалізованість процесу через активізацію креативності, фантазії, ініціативи.

Цей вид діяльності передбачає активність учнів, тобто готовність їх змінювати світ, розумно втручатися у навколишню дійсність, оскільки без активності особистості не може бути успішним процес опанування культури та формування особистісних якостей.

Отже, застосування проектної діяльності в освітній галузі «Технології» початкової школи дає змогу комплексно вирішувати завдання навчання, виховання та розвитку школярів у праці. Зміст проектно-технологічної діяльності складає проведення пошуково-дослідницької роботи згідно визначеної проблеми, конструювання майбутніх виробів, планування технологічного процесу, самостійне виготовлення виробів із застосуванням інструментів, пристосувань, механізмів, оцінку і захист продукту діяльності, рефлексію отриманих результатів.

Саме навчаючись творчості і реалізуючи своє знання та вміння у процесі творіння нового, школяр удосконалює свої навички і вміння в галузі трудового навчання.

Таким чином, основним шляхом розкриття та розвитку творчого потенціалу молодших школярів є процес навчання у загальноосвітній школі. При цьому саме у трудовому навчанні містяться значні можливості виявлення творчості під час праці, оскільки сьогодні трудове навчання характеризується наявністю внутрішньої тенденції до інтеграції знань, умінь, поведінкових

моделей у трудовій сфері, ставлень до праці та людей праці, що вибудовуються під впливом здійснення творчої трудової діяльності учнями молодшого шкільного віку як суб'єктами освітнього процесу. У трудовому навчанні в початковій школі в учнів молодшого шкільного віку формується здатність розв'язувати проблеми власної життєдіяльності з використанням набутого трудового арсеналу.

Важливу роль у розвитку творчого потенціалу молодших школярів грає і позакласна робота. І це другий шлях вирішення завдань творчого розвитку особистості учня початкових класів загальноосвітньої школи.

За словами А. Глущенко, позакласна робота – це освітня і виховна робота, спрямована на задоволення інтересів та запитів учнів, організована в позаурочний час[16].

Позашкільна і позакласна робота виступає необхідним компонентом безперервного послідовного процесу системного розвитку творчого потенціалу молодших школярів, оскільки робота гуртків і секцій з трудового навчання не тільки закріплює знання й вміння школярів у сфері праці, здобуті під час цілеспрямовано організованого процесу навчання, але й відкриває широкий простір творчості у трудовій діяльності.

Позакласна робота вирішує низку завдань: формування пізнавального ентузіазму до предмета; зв'язування шкільного предмета з життям; поглиблення і розширення змісту досліджуваного предмета; розвиток здатностей учнів (і творчих у тому числі); втілення особистого підходу; поліпшення вмінь і навичок використання джерел інформації.

Свобода і можливість вибору улюблених занять у позакласній роботі з метою задоволення своїх захоплень впливають на характер самоорганізації усієї подальшої життєдіяльності дитини, на її базисну професійну підготовку і компетентність, допомагають відшукати власну модель майбутньої професійної діяльності, безпомилково «приміряти» її до своїх можливостей, свого характеру, в ранньому віці визначати гідне місце в житті, повноцінно реалізувати творчі можливості. За словами К. Слесик, у позашкільній

діяльності відбувається розширення і поглиблення знань, умінь та навичок, розвиток самостійності, індивідуальних здібностей і нахилів учнів, а також задоволення їхніх інтересів і забезпечення розумового відпочинку [58, с.64].

Г. Перевертень вважає, що поза сумнівом той факт, що позакласна робота з будь-якого предмету, зокрема з трудового навчання грає величезну роль для сучасної школи [49].

Організація позакласної роботи з трудового навчання дає змогу:

- залучати учнів до праці, включати їх в різноманітні практичні справи;
- формувати в учнів розуміння ролі праці в житті людини і суспільства;
- формувати творчу особистість, її активну життєву позицію, виховувати цивілізованого господаря;
- розвивати потреби у творчій праці, діловитості, підприємливості;
- виховати дисциплінованість, організованість, вміння включатися у виробничі відносини;
- формувати розуміння загальних основ сучасного виробництва.
- розширювати свій кругозір, оволодіти загальною трудовою культурою;
- знайомити учнів із різноманітними професіями і надавати їм допомогу у професійному самовизначенні.

При цьому, важливо відмітити, що спрямованість позакласних занять на розкриття та розвиток творчого потенціалу учнів молодшого шкільного віку набуває першоважливого значення. Принциповими завданнями позакласних занять з трудового навчання в початковій школі є розвиток самодіяльності, винахідливості та відповідальності учнів, формування навичок експериментальної трудової діяльності, виховання дбайливого ставлення до матеріальних цінностей, поваги до праці та людей різних професій, розвиток колективізму та взаємодопомоги.

Діяльність позашкільних навчальних закладів регулюється Законом України «Про позашкільну освіту», Положенням про позашкільний навчальний заклад, затвердженого Постановою Кабінету Міністрів України від

06.05.2001 р. № 433 «Про затвердження переліку типів позашкільних навчальних закладів і Положення про позашкільний навчальний заклад», наказів Міністерства освіти і науки України: від 11.08.2004 р. № 651 «Про затвердження Положення про порядок організації індивідуальної та групової роботи в позашкільних навчальних закладах», від 22.07.2008 р. № 676 «Про затвердження Типових навчальних планів для організації навчально-виховного процесу в позашкільних навчальних закладах Міністерства освіти і науки України», від 05.11.2009 №1010 «Про затвердження Положення про центр, палац, будинок, клуб художньої творчості дітей, юнацтва та молоді, художньо-естетичної творчості учнівської молоді, дитячої та юнацької творчості, естетичного виховання».

Одним із завдань у даному законі визначається створення умов для творчого, інтелектуального, духовного і фізичного розвитку вихованців, учнів і слухачів [29].

Робота з розвитку творчого потенціалу школярів у трудовому навчанні в позашкільній роботі може здійснюватися як в комплексних закладах позашкільної освіти (палацах, будинках дітей та юнацтва, центрах дитячої та юнацької творчості), так і в профільних закладах (центрах, клубах за інтересами, спеціалізованими базами).

Творчі об'єднання закладу позашкільної освіти класифікуються за трьома рівнями:

- початковий рівень - творчі об'єднання загальнорозвиваючого спрямування, що сприяють виявленню здібностей, обдарувань вихованців, учнів і слухачів або розвитку їх інтересу до творчої діяльності;
- основний рівень - творчі об'єднання, які розвивають стійкі інтереси вихованців, учнів і слухачів, дають їм знання, практичні уміння і навички, задовольняють потреби у професійній орієнтації;
- вищий рівень - творчі об'єднання за інтересами для здібних і обдарованих вихованців, учнів і слухачів [29].

Серед напрямів позашкільної освіти визначаються:

- науково-технічний напрям, який забезпечує набуття вихованцями, учнями і слухачами техніко-технологічних умінь та навичок, розширення наукового світогляду, підготовку до активної науково-дослідної роботи, оволодіння сучасною технікою та технологіями;
- дослідницько-експериментальний, який сприяє залученню вихованців, учнів і слухачів до науково-дослідницької, експериментальної, конструкторської та винахідницької роботи в різних галузях науки, техніки, культури і мистецтва, а також створенню умов для творчого самовдосконалення та виявлення, розвитку і підтримки юних талантів та обдарувань.

Позашкільна освіта, зазначається у Законі України «Про позашкільну освіту» здійснюється диференційовано відповідно до індивідуальних можливостей, інтересів, нахилів, здібностей вихованців, учнів і слухачів з урахуванням їх віку, психофізичних особливостей, стану здоров'я у різноманітних організаційних формах: заняття, гурткова робота, клубна робота, дистанційна робота, урок, лекція, індивідуальні заняття, конференція, семінар, читання, вікторина, концерт, змагання, тренування, репетиція, похід, екскурсія, експедиція, практична робота в лабораторіях, майстернях, теплицях, на науково-дослідних земельних ділянках, сільськогосподарських та промислових підприємствах, на природі та в інших формах, передбачених статутом закладу позашкільної освіти [29].

Зміст позашкільної роботи з трудового навчання у порівнянні з базовою освітою ґрунтується на особистісних замовленнях учнів молодшого шкільного віку, які постійно розвиваються. Особливість її полягає у проектуванні таких педагогічних технологій, що могли б як найактивніше допомогти учням початкової школи зорієнтуватися і само реалізуватися у складній багатогранній трудовій діяльності.

Н. Беляков виділив основні форми позакласної роботи:



- *Тематичні вечори* з трудового навчання – одна з найбільш масових форм позакласної роботи, тематика яких може відповідати окремим розділам програми. Це справжнє свято, оскільки його готують самі учні (виступають з доповідями й повідомленнями, розробляють демонстраційні матеріали тощо). Учасниками свята стають батьки, учні, вчителі трудового навчання з інших навчальних закладів, представники різних професій. Супроводжують такі свята виставки учнівських робіт.
- *Екскурсія* сприяє поглибленню та розширенню наявних знань учнів, допомагає виявити практичну значимість знань, є ефективним засобом виховання учнів, збагачує знання і самого вчителя.
- *Гурткові заняття* призначені розвивати цікавість та здібності учнів. Тематика роботи гуртка залежить від умов, в яких знаходиться навчальний заклад, особистих інтересів та нахилів учнів. При плануванні занять необхідно поєднувати практичну роботу учнів з теоретичними бесідами. Діяльність гуртківців необхідно урізноманітнювати, щоб заняття не тільки розширювали кругозір учнів, а й розвивали їх творчість, давали можливість застосовувати знання, отримані на уроках трудового навчання, практично.
- *Виставки*. Організація виставок – важливий елемент діяльності вчителя трудового навчання, який дозволяє підвищити інтерес учнів до навчального предмету, раціонально використовувати вільний час учнів тощо. Учні завжди із захопленням беруть участь в організації та оформленні виставок кращих виробів, зроблених своїми руками.
- *Свята, конкурси, вікторини, ігри, турніри* – ефективні засоби стимулювання інтересу та виховання учнів [5].

Наведемо декілька програм, спрямованих на розвиток творчого потенціалу школярів саме у трудовому навчанні: «Моделювання іграшок-сувенірів», «Оригамі», «Паперопластика», «Гончарик», «Бісероплетіння», «Народна творчість», «Художня вишивка», «Килимарство», «Моделювання та

конструювання одягу», «Аплікація соломкою», «Українська народна іграшка», «Писанкарство», «Соломоплетіння», «Макраме», «Витинанка».

Отже, позашкільна робота з трудового навчання є багатогранною і різноматематичною. Її особливістю є розвиток творчого мислення учнів, їх пізнавально-пошукової діяльності, естетичних смаків, формування трудового досвіду. Не регламентованість обов'язковими програмами надає позашкільній освіті гнучкості, дає змогу краще враховувати прагнення школярів. І найважливіше, що головною метою позашкільної освіти та позакласної роботи є розвиток та розкриття творчих ресурсів особистості дитини у різних сферах трудової діяльності, вивільнення польоту фантазії, формування досвіду знаходження оригінальних і нестандартних рішень у складних ситуаціях власної життєдіяльності, існування в умовах нестабільності суспільства. Залучення учнів до творчої діяльності різних форм позакласних занять розкриває перед ними горизонти творчих можливостей і сприяє правильному визначенню свого місця у широкому полі власних умінь та здібностей.

На нашу думку, ще одним досить дієвим шляхом розвитку творчого потенціалу молодших школярів є виховання в родині. Важко досягнути ефективності у формуванні особистості учня без плідної взаємодії батьків та школи.

Все, що здобуває дитина у стінах школи, все, чим вона оволодіває під час навчального процесу, всі успіхи і невдачі учні «несуть» у свої родини. Всі знання й уміння, у такому разі, стають підґрунтям подальшого руху дитини щаблями творчості, але тепер разом з батьками. Родина стає тим натхненням, підтримкою, допомогою, яка стимулює учнів у комфортних домашніх умовах розкривати потаємні сховища власної творчості.

П. Торренс зазначає, що оскільки спадковість не є основним показником майбутніх творчих досягнень, тому основну увагу потрібно звертати на фактори зовнішнього середовища, що можуть чинити як позитивний, так і негативний вплив на розвиток здібностей [46, с. 111]. На його думку, для виявлення й розвитку творчих здібностей дитини важлива підтримка оточення

і, в першу чергу, батьків та інших дорослих. Сім'я здатна як розвинути, так і знищити творчий потенціал дитини.

Американський психолог Дж. Гауен зазначає, що в родині потрібно підтримувати необхідну для творчості атмосферу, допомагати дитині долати непорозуміння з боку дорослих, негативну реакцію ровесників. «Чим ширше ми відкриваємо можливості для конструктивної творчості, – говорить Дж. Гауен, – тим більш щільно затуляються клапани деструктивної поведінки. Дитина, яка позбавлена позитивного творчого виходу, може направити свою творчу енергію в зовсім небажаному напрямку»[46, с. 120].

Завдання батьків, вважає В. Новлянська, направляти і підтримувати інтерес дитини до всього нового, ставити перед ним завдання, що потребують активної роботи думки і дій для їх розв'язання [43, с. 43].

Розвиток творчого потенціалу учнів молодшого шкільного віку полягає у створенні доступних для них проблемних ситуацій, постановці творчих завдань, формуванні евристичної структури досвіду й засобів діяльності, що сприяють самостійному пошуку. Творчий підхід виявляється тоді, вважають психологи, коли немає зразка, що чітко регламентує поведінку дитини, але є позитивний приклад творчої особистості в родині або найближчому оточенні й створюються умови для її наслідування, оскільки творча поведінка підкріплюється різними виховними засобами.

До умов розкриття творчого потенціалу дитини можна віднести: наявність у дитини вибору, можливість емоційного самовираження, позитивне відношення оточуючих до її дослідницької активності, підвищення самооцінки з боку дорослих, зменшення вимог до неї та покарань [41, с. 82].

Батьки повинні навчити дитину відстоювати свої оригінальні погляди, долати непорозуміння оточуючих, розвивати мотивацію досягнення, ціннісні орієнтації, що дозволяють реалізувати творчі рішення.

Дуже важливо створити у сім'ї творчий психологічний клімат засобами співпраці: спільне розв'язання проблем життєдіяльності родини, підготовка до свят, виготовлення подарунків та сувенірів, прикрашення приміщень тощо.

Такі домашні заняття корисні для творчого розвитку дітей, виховання самостійності та відповідальності у праці, формують позитивний мікроклімат у взаємодії з батьками, розкривають таланти, можливості та інтереси школярів, формують ставлення до праці, інтерес до трудової діяльності, дають змогу розробити індивідуальні маршрути оволодіння трудовими вміннями та навичками.

Батьки мають пам'ятати, що їх дитина стане часткою трудового суспільства і цінність її буде вимірюватися готовністю до перетворення суспільства на краще, здатністю виявляти творчість у трудовій діяльності.

Отже, слід зазначити, що всі вищезазначені шляхи розвитку творчого потенціалу молодших школярів взаємопов'язані між собою і лише у своїй комплексності здатні дати високий результат розкриття та розвитку творчого потенціалу дітей 6-10 років.

### **Висновки до першого розділу**

1. На основі аналізу стану теоретичного забезпечення процесу розвитку творчого потенціалу молодших школярів у трудовому навчанні в початковій школі *встановлено*, що дана тема сьогодні набула особливої актуальності, оскільки сучасне суспільство відчуває потребу в творчих особистостях, які нестандартно мислять, виявляють творчу ініціативу, чутливість до проблем, знаходять оригінальні способи їх вирішення. Вони володіють більш високим рівнем адаптації й соціалізації та в більшій мірі відповідають вимогам сучасного світу, що постійно змінюється й оновлюється. Талант і творча обдарованість стають запорукою економічного процвітання й засобом національного престижу.
2. *Виявлено*, що основні аспекти цієї проблеми розкриті досить ґрунтовно і широко: визначено сутність понять «потенціал», «творчість», «творчий потенціал», «процес», «розвиток», «діяльність», «трудова діяльність»; *розкрито* структуру творчого потенціалу; *охарактеризовано* пріоритетні

властивості творчого потенціалу та вікові особливості учнів молодшого шкільного віку в аспекті розкриття та розвитку їх творчого потенціалу.

3. У теоретичному аналізі було визначено сутність поняття *«творчий потенціал»* як наявних або латентних ресурсів особистості, які виступають передумовою створення нового інтелектуального, матеріального, художнього, діяльнісного продукту, який має суспільне та особистісне значення; *«розвиток творчого потенціалу»* як процес кількісних і якісних змін таких внутрішніх актуальних або латентних ресурсів особистості, які виступають передумовою створення нового інтелектуального, матеріального, художнього, діяльнісного продукту, що має суспільне та особистісне значення; з'ясовано, що саме трудова діяльність як вид перетворювальної діяльності виступає ефективним засобом розвитку творчого потенціалу молодших школярів.
4. Встановлено, що трудове навчання, яке здійснюється на основі положень Державного стандарту початкової освіти та освітніх програм нової української школи, відкриває широкий простір розвитку творчого потенціалу учнів початкових класів загальноосвітньої школи.
5. Розкрито основні шляхи розвитку творчого потенціалу молодших школярів, а саме: трудова діяльність на уроках трудового навчання, позашкільна та позакласна робота, яка здійснюється відповідно інтересів та потреб учнів у творчій праці, і взаємодія з батьками з питань творчого самовираження учнів у праці у вільний від навчання час. При цьому всі вищезазначені шляхи розвитку творчого потенціалу молодших школярів взаємопов'язані між собою і лише у своїй комплексності здатні дати високий результат розкриття та розвитку творчого потенціалу дітей 6-10 років.
6. З'ясовано, що невизначеність певних аспектів розвитку творчого потенціалу учнів молодшого шкільного віку у трудовому навчанні породжує наукові та практичні проблеми і знижує результативність даного процесу.

## РОЗДІЛ II.

### ХАРАКТЕРИСТИКА ДОСЛІДНО-ЕКСПЕРИМЕНТАЛЬНОЇ РОБОТИ ЩОДО РОЗКРИТТЯ ТВОРЧОГО ПОТЕНЦІАЛУ МОЛОДШИХ ШКОЛЯРІВ У ТРУДОВОМУ НАВЧАННІ

#### 2.1. Критерії та рівні розвитку творчого потенціалу молодших школярів у трудовому навчанні.

Для визначення сучасного стану розвитку творчого потенціалу учнів початкової школи у трудовому навчанні ми розробили критерії, показники та рівні ефективності даного процесу відносно його компонентної структури.

Ми вважаємо, що складниками процесу розвитку творчого потенціалу молодших школярів у трудовому навчанні є мотиваційний, когнітивний, діяльнісний та рефлексивний компоненти.

Розглянемо сутність кожного з визначених елементів.

**Мотиваційний компонент** характеризує інтерес учнів молодшого шкільного віку до виявлення творчої активності у трудовому навчанні; бажання вдаватися до експериментування з матеріалами, техніками, формами, розмірами, кольорами, сюжетами; потребу використовувати варіативність у трудовій діяльності, прагнення створювати нові вироби за власно розробленим задумом, цінування оригінальності та нестандартності в конструюванні образів, процесів, сюжетів. Сутність даного компонента розкривається в моделюванні індивідуальних творчих маршрутів у процесі формування трудового досвіду, фокусуванні творчих орієнтирів у просторі трудової діяльності. Мотиваційний компонент має емоційну наповненість і виявляє позитивні відчуття молодших школярів щодо результатів вияву творчих здібностей у сфері праці.

**Когнітивний компонент** пов'язаний з активністю пізнання молодшого школяра у сфері праці, з розумінням явищ навколишнього середовища та способів їх відображення в практичній трудовій діяльності, з оволодінням інтегрованими знаннями, які стосуються властивостей матеріалів та характеристик інструментів, що застосовуються у трудовій діяльності в

початковій школі, специфікою організації трудового процесу для даної вікової категорії учнів, особливостей застосування технік декоративно-ужиткового мистецтва у трудовому навчанні в початковій школі, творчим підходом до використання технологічних алгоритмів сфери праці молодших школярів.

Характеристикою даного компонента виступає і своєрідність інтелектуальної діяльності. Творче мислення виявляється в уявній роботі з образами, фантазуванні, застосуванні аналогій, використанні прийомів типізації тощо. Творче мислення дає змогу вийти за межі звичних стандартних образів, подивитися на проблему під іншим кутом зору, знайти оригінальне рішення.

Сутність даного компоненту в засвоєнні учнями молодшого шкільного віку творчих надбань людства щодо праці у різних сферах професійної діяльності, які мають стати підґрунтям власної творчої діяльності на основі інтелектуальних здобутків.

Отже, когнітивний компонент виконує роль внутрішнього організатора досвіду молодших школярів у трудовій діяльності, що сприяє вирішенню оригінальних завдань у сфері праці.

Вивчення та визначення когнітивного компоненту набуває відображення у діяльнісній складовій процесу розвитку творчого потенціалу молодших школярів у трудовому навчанні.

**Діяльнісний компонент** передбачає накопичення творчого досвіду практичної діяльності у сфері праці, засвоєння умінь та навичок роботи з різноманітними волокнистими, синтетичними матеріалами, пластичними масами, різновидами паперу, комбіноване використання технік декоративно-прикладного мистецтва, здатність творчо реалізовувати художньо-образне рішення; вміння внести у трудове середовище молодшого школяра творчий компонент як передумови розвитку творчого потенціалу учнів початкових класів загальноосвітньої школи. Сутність даної складової в практичній обізнаності учнів молодшого шкільного віку у специфіці трудової діяльності,

вмінні творчо розв'язувати проблеми, що виникають у трудовому навчанні, вільному володінні алгоритмами трудових дій.

**Рефлексивний компонент** виявляється в умінні проводити аналітичну роботу щодо творчих результатів праці, знаходити причини успіхів та невдач вияву нестандартності та оригінальності у трудовому навчанні, здійснювати оцінку продуктів творчої діяльності у сфері праці, самоаналізувати доцільність комбінування трудових операцій, виявленні помилкових рішень у творчій діяльності, відчувати задоволення від здійснення трудового процесу та втілення в реальному суспільно-корисному продукті власного задуму.

Рефлексивне ставлення молодших школярів до власної діяльності є однією важливою умовою усвідомлення її сутності, критичного аналізу і конструктивного удосконалення. Рефлексія, вважає А. Реан, знаходить своє вираження у так званій нормальній подвійності свідомості, коли індивід по відношенню до самого себе одночасно виступає і як об'єкт рефлексії («Я-виконавець») і як її суб'єкт («Я-контролер»), що регулює власні дії і вчинки. Важливо відмітити, що рефлексивний аналіз діяльності не є процесом, замкнутим у якомусь чисто «індивідуальному просторі» самосвідомості; навпаки, як це показано в загальній і соціальній психології, здатність людини рефлексивно поставитися до самої себе і до своєї діяльності – є результатом освоєння (інтеріоризації) особистістю соціальних відносин між людьми. Лише на основі взаємодії з іншими людьми, коли людина намагається зрозуміти думки і дії іншого, вона виявляється здатною рефлексивно поставитися і до самої себе. Іншими словами, індивідуальна внутрішня рефлексія заснована на процесах взаємовідбиття, змістом яких є не тільки «моє» розуміння внутрішнього світу «іншого», але і збагнення того, як цей «інший» розуміє «мене» [55].

Враховуючи вищезазначені положення, у процесі розвитку творчої активності учнів молодшого шкільного віку в трудовому навчанні передбачається вивести особистість молодшого школяра на такий рівень самосвідомості, коли безперервне творче самовдосконалення буде природним



станом. Вихід на визначений рівень самосвідомості неможливий без знання і володіння рефлексивними процесами. Високий рівень самосвідомості стимулює творчу активність і опосередкує формування внутрішніх мотивів і цінностей.

Ми вважаємо, діалектична єдність цих компонентів визначає ефективність процесу розвитку творчого потенціалу молодших школярів у сфері праці та закладає підвалини формування творчої особистості молодшого школяра у трудовому навчанні.

Спираючись на компонентну структуру розвитку творчого потенціалу учнів початкових класів загальноосвітньої школи, для проведення експериментальної частини нашого дослідження, ми розробили критерії та показники визначення рівня розвитку означеного процесу.

Такими критеріями визначено:

- сформованість мотиваційних орієнтирів щодо розвитку творчого потенціалу молодших школярів у трудовому навчанні;
- рівень інтелектуальної готовності учнів молодшого шкільного віку до здійснення творчої діяльності у сфері праці;
- ступінь оволодіння технологією трудових інновацій;
- сформованість рефлексивних умінь щодо результатів творчої діяльності учнів початкової школи.

Кожному критерію підбрано показники, які розкривають сутнісні характеристики обраних критеріїв відносно процесу розвитку творчого потенціалу молодших школярів у трудовому навчанні (табл. 2.1).

Таблиця 2.1

**Критерії та показники розвитку творчого потенціалу  
молодших школярів у трудовому навчанні**

<b>Критерії</b>	<b>Показники</b>
<i>Сформованість мотиваційних орієнтирів щодо розвитку творчого</i>	<ul style="list-style-type: none"> <li>– потреба в новаторській діяльності у сфері праці;</li> <li>– інтерес до технологічних інновацій у</li> </ul>

<i>потенціалу молодших школярів у трудовому навчанні</i>	трудовому навчання в початковій школі; – бажання здійснювати творчу діяльність у трудовому навчанні в початковій школі
<i>Рівень інтелектуальної готовності учнів молодшого шкільного віку до здійснення творчої діяльності у сфері праці</i>	– наявність інтегрованих знань у сфері трудової діяльності; – розвиненість творчої уяви та креативного мислення; – ступінь вольової регуляції трудової діяльності
<i>Ступінь оволодіння технологією трудових інновацій</i>	– вміння створювати нові образи у сфері праці; – самостійність у здійсненні трудової діяльності; – вміння творчо застосовувати техніки та технології трудової діяльності у процесі створення нових продуктів
<i>Сформованість рефлексивних умінь щодо результатів творчої діяльності учнів початкової школи</i>	– вміння визначати ступінь новизни результату трудової діяльності; – здатність оцінювати позитивні та негативні аспекти інноваційного продукту праці

Так, на нашу думку, критерію – ***сформованість мотиваційних орієнтирів щодо розвитку творчого потенціалу молодших школярів у трудовому навчанні*** – відповідають наступні показники:

- потреба в новаторській діяльності у сфері праці;
- інтерес до технологічних інновацій у трудовому навчання в початковій школі;
- бажання здійснювати творчу діяльність у трудовому навчанні в початковій школі.

Обрані показники розкривають змістові характеристики мотиваційної сфери учнів молодшого шкільного віку, а саме: інтереси, бажання, потреби, ціннісні орієнтації. У значній мірі вони відображають емоційний бік процесу розвитку творчого потенціалу учнів початкової школи у трудовому навчанні.

Мотиваційні аспекти, на наш погляд, грають визначальну роль у творчій діяльності молодших школярів, оскільки виступають певним спонуканням до вияву творчих здібностей у сфері праці, створюють ситуації прагнення до нового, незвичного, оригінального.

При цьому, слід визнати роль як внутрішніх мотивів творчості учнів початкової школи (потреба в самовираженні, реалізація власної свободи у сфері трудової діяльності, становленні себе як особистості), так і зовнішніх мотивів (соціальне визнання результатів праці, суспільна користь продукту праці, схвалення оточенням трудових зусиль, визнання цінності трудових інновацій).

Внутрішні мотиви пов'язані з привабливістю самого процесу творчості у сфері трудового навчання, який набуває особистісної цінності. У такому разі творча діяльність у трудовому навчанні відноситься до внутрішньомотивованих форм активності.

Зовнішні мотиви виступають соціальними спонуканнями і пов'язані з суспільно-корисними характеристиками результатів трудової діяльності.

Отже, сформованість мотиваційних орієнтирів щодо розвитку творчого потенціалу молодших школярів у трудовому навчанні грає важливу роль, відображаючи емоційне налаштування на творчу діяльність у сфері праці, при поступовій зміні зовнішньої мотивації на внутрішню.

Другий обраний нами критерій - *рівень інтелектуальної готовності учнів молодшого шкільного віку до здійснення творчої діяльності у сфері праці* – пов'язаний з двома базисними характеристиками когнітивного компоненту: сукупністю інтегрованих знань, які складають підґрунтя творчості та особливістю таких пізнавальних процесів особистості як мислення, уява, воля.

Враховуючи вищезазначені елементи, показниками даного критерію ми обрали:

- наявність інтегрованих знань у сфері трудової діяльності;
- розвиненість творчої уяви та креативного мислення;

– ступінь вольової регуляції трудової діяльності.

Оскільки створення будь-якого нового образу спирається на попередню образно-асоціативну сферу особистості, можна стверджувати, що розвиток творчого потенціалу молодших школярів обов'язково пов'язаний з набуттям теоретичного досвіду учнів початкової школи, а саме: розширення кола знань з різних наукових галузей (і технологічної у тому числі); поглиблення знань, що стосуються основ проектування та моделювання нових образів, набуття художньо-естетичних знань та знань специфіки творчої діяльності у сфері праці.

Як зазначає В. Сластьонін, когнітивна сфера охоплює вільний і варіативний вибір нових знань, нових цілей, цінностей та особистісних смислів [57].

Знання збагачують власне бачення учня проблематики у сфері трудових відносин, постають необхідною умовою висунення і розв'язання проблем трудової діяльності відповідно до особистісних потреб та інтересів. Знання розглядаються як підґрунтя для орієнтації особистості молодшого школяра у багатоаспектності творчості у просторі перетворення дійсності.

Отже, запас знань (ерудиція) виступає важливим аспектом когнітивного компоненту розвитку творчого потенціалу молодших школярів у трудовому навчанні.

До когнітивної сфери відносять також усі психічні процеси, що виконують функцію раціонального пізнання (від лат. *cognitio* – знання, пізнання, вивчення, усвідомлення). М. Гамезо та І. Домашенко виділяють такі складники когнітивної сфери: мислення, сприйняття, увага, пам'ять, уява, а також чуттєву (подразники, що діють на органи чуття) і логічну сферу (базується на чуттєвому пізнанні і втілюється у конкретні образи і поняття, що поєднуються істотними зв'язками) пізнання [14].

На нашу думку, успіх творчої діяльності залежить від розвиненості таких психічних процесів (творчої уяви, творчого мислення, вольової регуляції творчої діяльності). Взаємодія цих елементів забезпечує цілісність

відображувальної діяльності молодшого школяра та актуалізацію його творчого потенціалу для її перетворення.

Отже, когнітивний компонент розвитку творчого потенціалу учнів молодшого шкільного віку в трудовому навчанні є фундаментальним, оскільки на його основі базується творча діяльність у сфері праці, формуються переконання, ціннісні орієнтації, мотиви, інтереси щодо актуалізації власних творчих ресурсів.

Третій критерій відповідає діяльнісному підходу в трудовому навчанні початкової школи - *ступінь оволодіння технологією трудових інновацій*. Даний критерій, на нашу думку, може бути представлений такими показниками:

- вміння створювати нові образи у сфері праці;
- самостійність у здійсненні трудової діяльності;
- вміння творчо застосовувати техніки та технології трудової діяльності у процесі створення нових продуктів.

Важливість даного критерію виходить з положення, що основою будь-якої творчості є конкретні знання, вміння та навички. Державним стандартом початкової загальної освіти передбачено оволодіння учнями певним діяльнісним досвідом. Саме діяльність є основою, засобом і вирішальною умовою творчого розвитку особистості молодшого школяра.

К. Ушинський писав, що «...дитина потребує діяльності весь час і втомлюється не від діяльності, а від її одноманітності» [68, с. 253–255].

У педагогіці діяльнісний підхід визначається як спрямованість освітнього процесу на розвиток умінь і навичок особистості, застосування на практиці здобутих знань з різних навчальних предметів, успішну адаптацію учнів в соціумі, професійну самореалізацію, формування здібностей до колективної діяльності та самоосвіти.

Слід зауважити, що діяльнісний підхід якнайкраще відповідає трудовому навчанню, де практична складова є найважливішою основою праці. При цьому, враховуючи двоплановий характер творчості (розробка уявного образу і

практична його реалізація), набуття умінь й навичок трудової діяльності виступає інструментарієм здійснення творчих задумів у сфері праці.

До того ж розвиток творчого потенціалу учнів молодшого шкільного віку пов'язаний з самокерованістю процесу трудової діяльності у напрямку запланованого результату. Функція вчителя носить лише направляючий і корегуючий характер.

Отже, використання діяльнісного підходу у трудовому навчанні учнів початкових класів загальноосвітньої школи створює необхідні умови для розвитку вмінь самостійно мислити, орієнтуватися в новій ситуації, знаходити свої підходи до вирішення проблем, які виникають у сфері праці.

У загальній структурі трудової діяльності важливе місце належить таким контролю і оцінці, які забезпечують здійснення порівняння того, що передбачалось одержати, і того, що реально одержали у процесі праці. Це порівняння є підставою для продовження чи завершення трудової діяльності або її корекції. Контроль і оцінка вчителя поступово переходять в дії самоконтролю, самооцінки, взаємоконтролю і взаємооцінки.

Сучасний філософський словник трактує рефлексію як принцип людського мислення, що направляє його на осмислення й усвідомлення власних форм і передумов; предметний розгляд самого знання, критичний аналіз його змісту і методів пізнання; діяльність самопізнання, що розкриває внутрішню структуру і специфіку духовного світу людини [62, с. 579].

У такому разі рефлексія містить у собі як критичні, так і евристичні аспекти: вона виступає джерелом нового знання. Встановлено, що провідна пізнавальна функція рефлексії реалізується як усвідомлення засобів рішення поставлених задач через визначення шляхів їхнього пошуку. З рефлексивним рівнем самосвідомості пов'язані самоаналіз, самооцінка і самоконтроль кінцевих результатів творчої діяльності з метою корекції і самовдосконалення цієї діяльності.

Рефлексія створює основу для наповнення трудових дій ціннісним змістом, прагненням і здатністю до творчого пізнання і перетворення

навколишньої дійсності. При цьому суб'єктивно-особистісний аспект рефлексивних процесів і відносин у трудовій діяльності учнів початкової школи відповідає її суспільно-корисній сутності.

Тому критерієм наступного рефлексивного компоненту розвитку творчого потенціалу молодших школярів у трудовому навчанні нами визначено – ***майстерність самоаналізу процесу та результату творчої трудової діяльності*** учнів початкової школи.

Показниками даного критерію ми визначили:

- вміння визначати ступінь новизни результату трудової діяльності;
- здатність оцінювати позитивні та негативні аспекти інноваційного продукту праці.

Виходячи з викладеного, основні зусилля молодших школярів повинні бути спрямовані на самоаналіз, самопізнання з наступною саморегуляцією і самоактуалізацією. Крім того, учнів варто привчати до регулярного аналізу дійсності і визначення свого місця в ній, до оцінювання своїх дій збоку.

Відповідно компонентної структури творчого потенціалу молодших школярів нами було розроблено гіпотетичну модель рівнів розвитку творчості учнів початкових класів загальноосвітньої школи у трудовому навчанні.

***Високий рівень*** розвитку творчого потенціалу учнів молодшого шкільного віку у трудовому навчанні характеризується стійким інтересом до практичної діяльності, потребою у самовираженні засобами трудового навчання, прагненням до гармонії у відтворенні образів довкілля; потягом до нового, оригінального, нестандартного; потребою створювати нові вироби, експериментувати з формами, кольорами, розмірами, сюжетами; використовувати комбінування технік декоративно-ужиткового мистецтва; проектувати нові образи на основі попереднього досвіду; пов'язаний з виявом стійкого інтересу до технологій творчої діяльності у сфері праці; бажанням вносити варіативні зміни у стандартні зразки; володінням комплексом знань з різних предметних галузей, які виступають базисом творчої діяльності у трудовому навчанні; усвідомленням цінності творчості в суспільному житті та

власній життєдіяльності; розвитком логічного, критичного та творчого мислення, розвиненою творчою уявою, сформованістю вольової сфери, яка дає змогу концентрувати увагу на нововведеннях, доводити трудову справу до кінця, прагнути самостійно створити новий продукт за власними уявленнями та суспільним замовленням.

Даний рівень передбачає володіння техніко-технологічними уміннями як засобом розробки та реалізації творчого задуму, побудову трудової діяльності на основі аналізу та оцінки попередніх результатів творчої роботи.

**Середній рівень** характеризується зацікавленістю учнів деякими предметами і явищами довкілля, намаганням імітувати художні образи, стереотипним висловлюванням естетичних суджень з приводу побаченого, стриманістю показу власного емоційного стану. На середньому рівні молодші школярі у більшості випадків цікавляться можливістю внести зміни у стандартні зразки, намагаються варіювати вироби, користуючись певними елементами побудови або дизайну (форма, розмір, прикраси, кольори, сюжетні аспекти), в деяких випадках проявляють творчість у використанні технік та технологій, мають намір виділитися серед однолітків завдяки внесенню у продукт діяльності деяких змін, часто мають бажання знайти нові композиції, створити образи на основі власних уявлень та образних асоціацій, у більшості випадків проявляють інтерес до нововведень, оригінальних ідей, іноді прагнуть удосконалення результату власної трудової діяльності за рахунок внесення нестандартних пропозицій, в основному використовують запас ерудиції для оптимізації трудової діяльності, певною мірою володіють творчим мисленням, вміють фокусувати увагу на предметі творчості, в більшості випадків здатні концентрувати вольові зусилля на об'єкті праці з метою його модифікації. При цьому не завжди вдаються до комбінування техніко-технологічних прийомів, у проектуванні виявляють нечіткість у розробці нового образу. В основному вміють співставити модель виробу з реальним продуктом, в аналізі підкреслюють лише суттєві переваги або недоліки результату творчої трудової



діяльності. Рефлексивні вміння виявляють епізодично, оскільки продукт творчості сприймають більш емоційно, ніж раціонально.

*Низькому рівню* розвитку творчого потенціалу учнів молодшого шкільного віку в трудовій діяльності відповідають низькі потреби в творчому підході у сфері праці, відсутність прагнення створити власний продукт. Домінування мотивів бажання отримати гарні оцінки та похвалу щодо практичної діяльності визначає репродуктивний її характер, відсутнє бажання експериментувати матеріалами, формою. Участь у творчій і пошуковій діяльності можлива лише за участю вчителя. В образно-асоціативному мисленні домінує аналогія.

На даному рівні молодші школярі не виявляють інтересу до творчої діяльності у трудовому навчанні, більше діють за зразком вчителя, не вміють сконцентрувати зусилля на побудові нового образу, слабо використовують попередній образно-асоціативний досвід, не здатні комбінувати техніко-технологічні прийоми, не цікавляться принципами проектування нових образів. Самостійні міркування про художні образи відсутні. У своїх виробках ці учні неадекватно відтворюють конструктивні особливості форми об'єкта, пропорції та неправильно добирають засоби лінійного вираження, слабо володіють графічною лінійною технікою, несвідомо шукають кольорові і тональні відношення. Часто неможливо впізнати, який саме об'єкт виконано.

Низький рівень характеризується не вмінням дати оцінку новому виробу, проаналізувати особливості нового результату праці, спрогнозувати майбутні удосконалення продукту завдяки нововведенням. Уміння працювати з матеріалами та інструментами сформовані слабо, що обмежує варіативність їх використання, знання з різних галузей знань мають поверхневий характер. В учнів спостерігається невміння ставити цілі та ефективно досягати їх використовуючи досвід творчої трудової діяльності; неадекватна оцінка результатів трудової діяльності. Школярі не усвідомлюють важливості праці для вдосконалення власного життя та суспільного комфорту.

На нашу думку, визначені критерії, показники та рівні розвитку творчого потенціалу молодших школярів у трудовому навчанні дадуть змогу провести констатувальний етап педагогічного експерименту і визначити сучасний стан даної проблеми для прийняття оптимального рішення щодо удосконалення визначеного процесу.

## **2.2. Сучасний стан розвитку творчого потенціалу учнів початкової школи.**

Констатувальний етап педагогічного експерименту здійснювався на базі Линовицької ЗОШ І-ІІІ ст. та Богданівської ЗОШ І-ІІІ. У ньому взяли участь 35 учнів 3-х класів.

Констатувальний етап педагогічного експерименту здійснювався з метою з'ясування стану розвитку творчого потенціалу учнів молодшого шкільного віку в трудовому навчанні.

Завданнями даного етапу експерименту визначено:

- перевірити стан розвитку у молодших школярів інтересу до творчої діяльності у трудовому навчанні, бажання вдаватися до експериментування з матеріалами, техніками, формами, розмірами, кольорами, сюжетами;
- виявити рівень оволодіння учнями початкової школи інтегрованими знаннями, які стосуються основ творчої трудової діяльності;
- визначити рівень практичної обізнаності учнів молодшого шкільного віку у специфіці трудової діяльності, вміння творчо розв'язувати проблеми, що виникають у трудовому навчанні, вільному володінні алгоритмами трудових дій;
- діагностувати уміння проводити аналітичну роботу щодо творчих результатів праці, знаходити причини успіхів та невдач вияву нестандартності та оригінальності у трудовому навчанні.

Для проведення констатувального етапу педагогічного експерименту було визначено наступні методи дослідження:

- 1) усне опитування;

- 2) тестування;
- 3) спостереження;
- 4) бесіда;
- 5) аналіз навчальної документації;
- 6) вивчення учнівських робіт.

Обчислення результатів констатувального етапу експерименту здійснювалося за допомогою методів математичної обробки (механізм знаходження середнього арифметичного).

Для перевірки прагнення молодших школярів створювати нові вироби за власно розробленим задумом, цінування оригінальності та нестандартності в конструюванні образів, процесів, сюжетів нами було запропоноване творче завдання: використовуючи матеріал попередніх уроків та раніш засвоєні техніки виготовити іграшку для дітей будинку-інтернату.

На попередніх уроках учні виготовляли дитячі іграшки з різних матеріалів: ниток, яєчної шкаралупи, тканини, паперу та картону. У них залишалися вироби, які вони виготовляли за зразками вчителя. Перед учнями стояло завдання, яке вони могли вирішити різними шляхами: принести вже зроблену на уроках під керівництвом вчителя іграшку, виготовити іграшку, використовуючи вже готовий виріб як зразок, і розробити новий творчий задум і втілити його в дійсність, застосовуючи попередньо засвоєні техніки роботи з різними матеріалами.

Результати аналізу учнівських робіт засвідчили, що 11% молодших школярів просто принесли одну з виготовлених на попередніх заняттях іграшку. 65% учнів початкових класів загальноосвітньої школи зробили новий виріб за зразком тих іграшок, які були виготовлені в класі, і внесли незначні модифікації (епізодична заміна кольору, зміна розміру, корекція естетичного оформлення). І лише 14% учнів створили принципово нову іграшку, використовуючи досвід трудової діяльності, який накопичено на попередніх заняттях. Їх вироби відрізнялися новим змістом, застосуванням комбінованих технік, спробою додати нові матеріали та, навіть використати принципово

іншу техніку. Їх вироби відрізнялися розмаїттям кольорів, розмірів, змістових конфігурацій.

На уроці трудового навчання стосовно отриманих виробів була проведена бесіда з учнями, яка підтвердила результати творчого завдання. У бесіді школярів, які скористалися нагодою і принесли вже раніше виготовлену іграшку посилалися на небажання робити нову, на нестачу часу для даного завдання, на відсутність допомоги батьків. Це свідчить про низький рівень мотивації до трудової діяльності взагалі і творчої зокрема.

Більшість школярів вважали за потрібне акцентувати увагу на тому, що вони засвоїли попередній матеріал і мали змогу виготовити іграшку самостійно або за незначною допомогою батьків. При цьому деякі скаржилися на те, що у них не було необхідного матеріалу і вони змушені були замінити його матеріалом іншого кольору, або у виготовленні не зовсім співпали розміри тощо. Вони знайшли вихід з такої проблемної ситуації, але такі творчі прояви були більше вимушеними, аніж виявом креативності. Ми віднесли цих учнів до середнього рівня виявлення творчого потенціалу.

І лише деякі учні розповідали про те, що вони хотіли зробити нову цікаву іграшку для дітей з інтернату. Вони фантазували, розробляли нові творчі задуми, а потім із задоволенням втілювали їх у самостійній трудовій діяльності. Їх бажанням було не повторити те, що робили з вчителем, а створити своє, індивідуальне, те, що не схоже на попередні вироби. Інновації виявлялися і в нових образах, і в нових технічних прийомах, і в нових матеріалах тощо. Вони із захопленням розповідали про виготовлені іграшки і, навіть, намагалися запропонувати ігрові сюжети.

На нашу думку, ці школярі продемонстрували високий рівень виявлення творчості у трудовому навчанні (мал. 1).

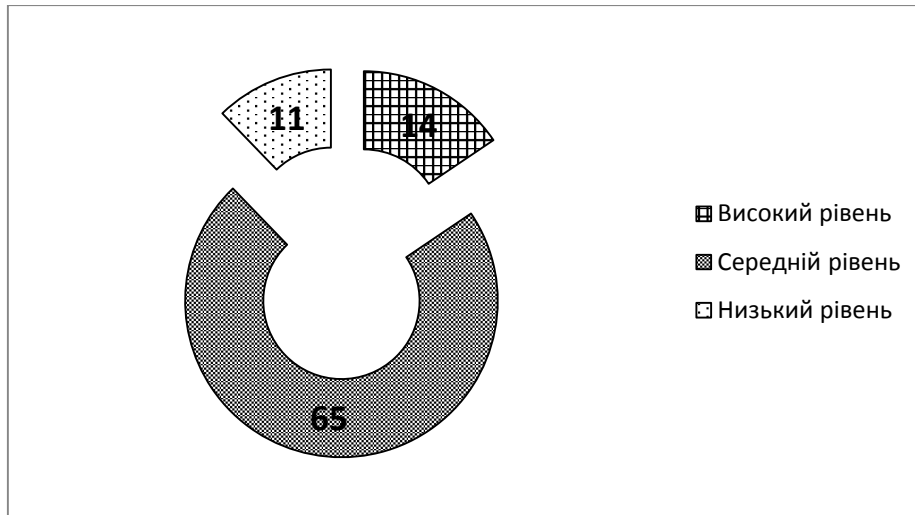

*Мал. 1. Рівень сформованості мотиваційного компоненту розвитку творчого потенціалу учнів молодшого шкільного віку в трудовому навчанні*

Розвиненість творчої уяви та оволодіння інтегрованими знаннями у сфері трудової діяльності ми перевіряли в ігрових ситуаціях.

*Перше завдання «Комбінуння».* Учням пропонувався набір геометричних фігур різного розміру та різних кольорів. Школярі мали уявити певний образ і скласти його з геометричних фігур.

*Друге завдання «Конструювання».* Учням давалося 12 сірникових коробок, з яких вони мали сконструювати виріб. Для завершення образу виробу можна використовувати додаткові конструкційні матеріали.

*Третє завдання «Фантазування».* Конструкційними матеріалами виступали «дари природи»: шишки, жолуді, гілочки, каштани, засушені листя та пластилін. Учням потрібно було створити казкового героя із запропонованих матеріалів.

Завдання були побудовані в логіці від простого до складного.

Аналіз результатів виконання запропонованих завдань показав, що учні початкових класів загальноосвітньої школи мають різний рівень знань щодо трудової діяльності та творчого мислення, яке виявилось у створенні та втіленні в дійсність творчого задуму (табл. 2.2).

Таблиця 2.2

**Результати виконання творчих завдань  
учнями молодшого шкільного віку**

<b>Завдання</b>	<b>Високий рівень (%)</b>	<b>Середній рівень (%)</b>	<b>Низький рівень (%)</b>
<i>«Комбінування»</i>	27	63	10
<i>«Конструювання»</i>	18	61	21
<i>«Фантазування»</i>	21	51	28
<i>Середній показник</i>	<b>22</b>	<b>57</b>	<b>21</b>

Отже, майже четверта частина молодших школярів (21 %) показали низький рівень вияву творчості. У творчій трудовій діяльності їм важко було уявити образ без попередньо представленого зразка. Під час виконання завдання вони намагалися повторити творчі образи інших учнів. Їх мислення було спрямоване на репродуктивне відтворення вже відомих образів.

57 % школярів частково виконали завдання. Їх виробам не вистачало чіткості, конкретності, гармонійності, цілісності. Хоча слід відмітити, вони прагнули виконати завдання якнайкраще.

І роботи 22 % школярів відрізняються оригінальністю, незвичністю обраних рішень, нестандартністю комбінацій. У розробці творчих задумів вони спиралися на свій власний попередній досвід трудової діяльності, що і дало їм основу для успішного виконання завдань (мал. 2).

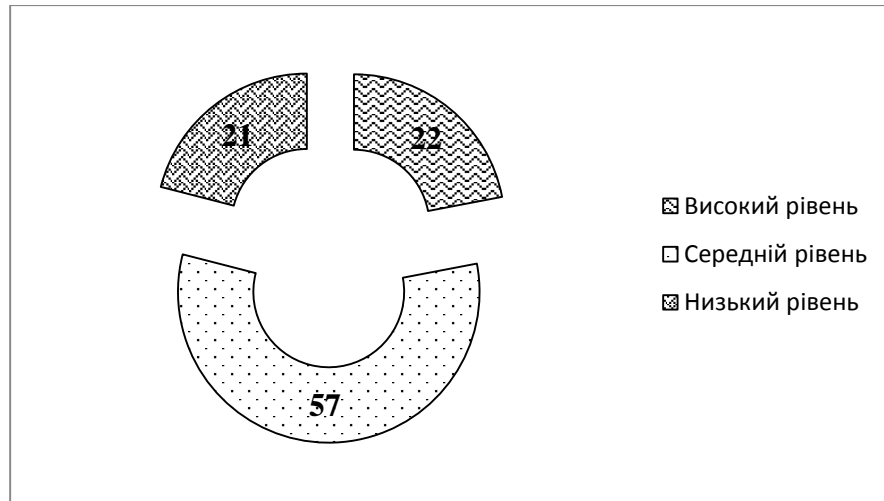

*Мал. 2. Рівень сформованості когнітивного компоненту розвитку творчого потенціалу молодших школярів у трудовому навчанні*

Сформованість діяльнісного компоненту ми перевіряли під час спостережень на уроках трудового навчання. Нами була складена програма спостережень.

**Мета** програми спостережень – перевірка практичної обізнаності учнів молодшого шкільного віку у специфіці творчої трудової діяльності, вмінні творчо розв’язувати проблеми, що виникають у трудовому навчанні, вільному володінні алгоритмами трудових дій.

**Завдання** програми спостережень: виявити рівень засвоєння умінь та навичок роботи з різноманітними волокнистими, синтетичними матеріалами, пластичними масами, різновидами паперу, перевірити здатність використовувати комбіновані техніки декоративно-прикладного мистецтва, зафіксувати вміння внести у трудове середовище творчий компонент як передумови розвитку творчого потенціалу учнів початкових класів загальноосвітньої школи.

Аналіз результатів спостережень показав, що високий рівень творчої практичної підготовки у трудовій діяльності виявило 31% учнів, середній рівень зафіксовано у 60% школярів і 9 % респондентів здійснювали трудову діяльність на низькому рівні. А оскільки практичний досвід є підґрунтям творчої діяльності як інструментарій творчості, то і прояви креативності у школярів співвідносилися з умінями та навичками трудової діяльності.

Це свідчить про те, що творче розв'язання проблем потребує озброєння уміннями та навичками трудової діяльності і оволодіння практичним техніко-технологічним досвідом виступає механізмом творчості у праці (мал. 3).

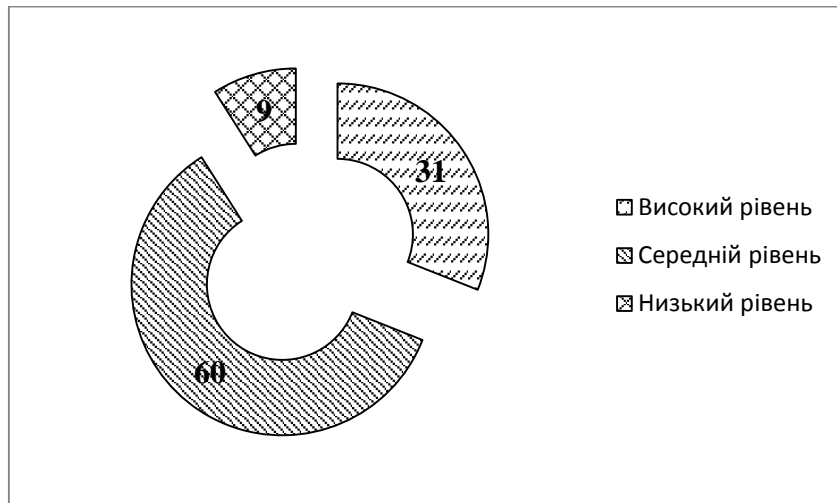

*Мал. 3. Рівень сформованості діяльнісного компоненту розвитку творчого потенціалу молодших школярів у трудовому навчанні.*

Перевірку рефлексивного ставлення молодших школярів до власної діяльності ми перевірили методом тестування. Учням був запропонований нескладний тест з 5 запитань.

1. Якщо Ви не задоволені власноруч виготовленим виробом, чи шукаєте Ви причину цього незадоволення?
  - Так;
  - Ні;
  - Іноді.
2. Чи ставити Ви собі оцінку за вашу роботу, не чекаючи того, що скаже вчитель?
  - Так;
  - Ні;
  - Іноді.
3. Чи замислюєтесь Ви над тим, чому вчитель оцінив вашу роботу саме таким чином?
  - Так;



- Ні;
- Іноді.

4. Використовуючи комбіновані техніки, Ви обмірковуєте результат цього поєднання?

- Так;
- Ні;
- Іноді.

5. Якщо ви чуєте критичне зауваження стосовно вашої нової роботи, Ви шукаєте рішення як усунути недолік?

- Так;
- Ні;
- Іноді.

Результати аналізу проведеного тестування учнів молодшого шкільного віку показали, що 19 % школярів намагаються критично сприймати власні творчі роботи. Вони прислуховуються до думки інших, шукають шляхи покращити виріб, радяться з вчителем та батьками з приводу удосконалення отриманого результату. 43% учнів початкових класів загальноосвітньої школи займаються самоаналізом лише іноді. Вони вважають, якщо робота успішна – потрібно лише відчувати задоволення власною працею. Причини такого успіху їх не цікавлять. А ось якщо оточуючі бачать недоліки – потрібно подумати над їх усуненням (але теж не у кожному випадку). І 38 % учнів взагалі не вдаються до будь-якого пошуку причин успіху та невдач. Вони вважають, що як воно вийшло – так хай і залишається. Наступний виріб буде іншим і можливо кращим. Час покаже.

У діаграмі сформованість рефлексивного компоненту виглядає наступним чином (мал. 4).

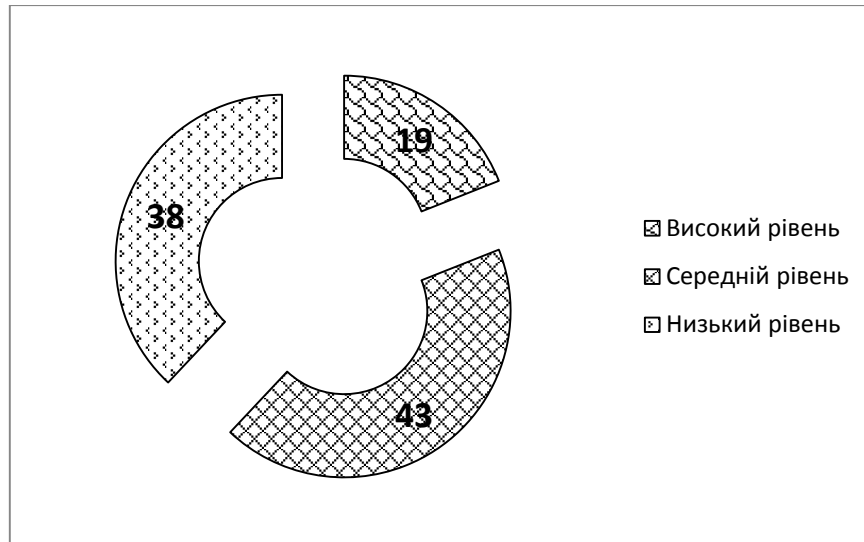

*Мал. 4. Рівні сформованості рефлексивного компоненту розвитку творчого потенціалу молодших школярів у трудовому навчанні.*

Аналіз результатів констатувального етапу педагогічного експерименту дав нам можливість виявити рівні розвитку творчого потенціалу молодших школярів у трудовому навчанні (табл. 2.3).

Таблиця 2.3

**Рівні розвитку творчого потенціалу молодших школярів  
у трудовому навчанні**

<b>Компоненти</b>	<b>Високий рівень (%)</b>	<b>Середній рівень (%)</b>	<b>Низький рівень (%)</b>
Мотиваційний	14	65	11
Когнітивний	22	57	21
Діяльнісний	31	60	9
Рефлексивний	19	43	38
<b>Середній показник</b>	22	57	21

Отже, проведений констатувальний зріз показав, що у трьох чвертей учнів молодшого шкільного віку (79%) розвиток творчого потенціалу у трудовому навчанні відповідає низькому та середньому, і лише у 22% молодших школярів констатовано високий рівень.

Оскільки найбільша кількість учнів відноситься до низького і середнього рівня творчого розвитку засобами трудового навчання, то можна стверджувати про малу ефективність традиційних методів розвитку творчого потенціалу молодших школярів у трудового навчання (мал. 5).

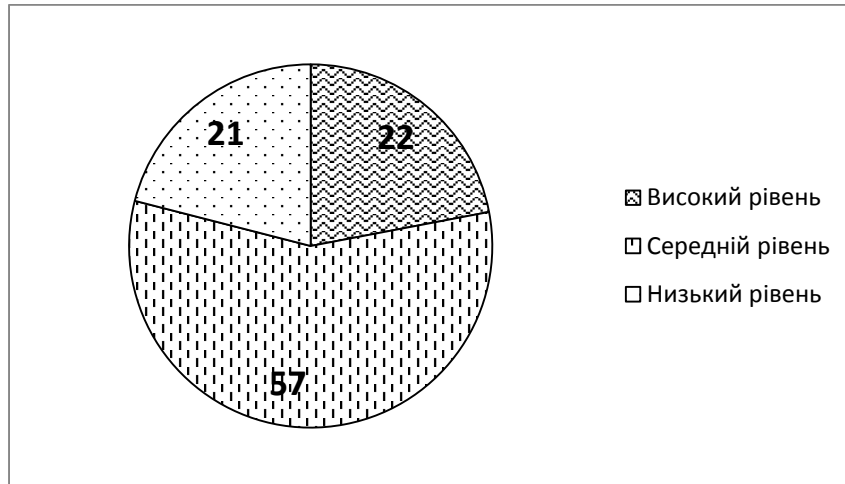

*Мал. 5. Рівні розвитку творчого потенціалу молодших школярів у трудовому навчанні*

Це дало підстави для розроблення методики трудового навчання в початковій школі.

### **Висновки до другого розділу**

1. У другому розділі магістерської роботи було виділено та охарактеризовано чотири компоненти процесу розвитку творчого потенціалу учнів молодшого шкільного віку у трудовому навчанні: мотиваційний, когнітивний, діяльнісний та рефлексивний.
2. Відповідно визначених компонентів було сформульовано критерії процесу розвитку творчого потенціалу молодших школярів, а саме: сформованість мотиваційних орієнтирів щодо розвитку творчого потенціалу молодших школярів у трудовому навчанні; рівень інтелектуальної готовності учнів молодшого шкільного віку до здійснення творчої діяльності у сфері праці; ступінь оволодіння технологією трудових інновацій; сформованість рефлексивних умінь

щодо результатів творчої діяльності учнів початкової школи. До кожного критерію підібрано показники.

3. Охарактеризовано рівні розвитку творчого потенціалу учнів початкових класів загальноосвітньої школи у трудовому навчанні: високий, середній та низький рівні.
4. Вивчення сучасного стану процесу розвитку творчого потенціалу молодших школярів у трудовому навчанні засвідчило, що поряд із позитивними напрацюваннями існує ще низка невирішених питань. За результатами констатувального етапу експерименту виявлено, що лише у 22% учнів молодшого шкільного віку рівень розвитку творчого потенціалу у трудовому навчанні відповідає високому.
5. Наукові та практичні проблеми, які знижують ефективність процесу розвитку творчого потенціалу учнів початкової школи у трудовому навчанні, виявили потребу розробки та обґрунтування методики трудового навчання з розвитку творчого потенціалу молодших школярів.

## РОЗДІЛ III.

### ОРГАНІЗАЦІЯ ПРОЦЕСУ РОЗВИТКУ ТВОРЧОГО ПОТЕНЦІАЛУ УЧНІВ МОЛОДШОГО ШКІЛЬНОГО ВІКУ У ТРУДОВОМУ НАВЧАННІ

#### 3.1. Педагогічні умови розвитку творчого потенціалу молодших школярів у трудовому навчанні.

Ефективність процесу розвитку творчого потенціалу учнів молодшого шкільного віку у трудовому навчанні залежить від створення педагогічних умов.

Тлумачний словник української мови трактує поняття «умова» як обставину, яка уможливорює здійснення, створення, або утворення будь-чого, сприяє чомусь [42, с. 632].

Розкриваючи термін «педагогічні умови» ми маємо спиратися на визначення педагогіки як науки, яка вивчає закони і закономірності освітнього процесу, структуру і механізми взаємодії елементів педагогічної системи [27, с. 9]. Відповідно «педагогічні умови» мають розглядатися як певні обставини, які впливають на організацію та реалізацію освітнього процесу та сприяють його результативності. При цьому такий вплив може бути як зовнішній та і внутрішній.

Враховуючи, що розвиток творчого потенціалу молодших школярів є процесом, у центрі якого знаходиться особистість, зовнішніми умовами ми вважатиме такі обставини, які детермінують позитивний результат даного процесу і об'єктивно забезпечують досягнення високого рівня розвитку творчого почуття учнів молодшого шкільного віку. Слід зауважити, що в аспекті теми нашого дослідження, ці обставини стосуються саме трудового навчання.

Внутрішні умови у такому разі ми пов'язуємо з особливостями самої особистості учня початкової школи. Розвиток творчого потенціалу молодших школярів, на нашу думку, залежить від рівня розвитку психічних процесів учня (мислення, пам'яті, сприйняття, уваги, уяви тощо), а також рівня

сформованості певних особистісних якостей, умінь та навичок трудової діяльності (у нашому випадку).

Отже, педагогічними умовами ми вважатиме такі зовнішні обставини, які впливають на процес розвитку творчого потенціалу учнів молодшого шкільного віку, сприяють його ефективності та забезпечують позитивну динаміку показників високого рівня розвитку творчого потенціалу учнів початкових класів загальноосвітньої школи у трудовому навчанні.

Такими педагогічними умовами мають бути, на наш погляд:

- побудова простору творчої активності молодших школярів у трудовому навчанні;
- накопичення досвіду творчої діяльності у трудовому навчанні учнів молодшого шкільного віку;
- створення ситуації успіху в процесі розвитку творчого потенціалу учнів початкової школи у трудовому навчанні.

Розглянемо та обґрунтуємо кожен з виділених педагогічних умов.

Педагогічна умова - *побудова простору творчої активності молодших школярів у трудовому навчанні* – пов'язана з тим, що трудове навчання має широкі можливості для творчості.

Українське декоративно-ужиткове мистецтво, яке поєднало в собі мистецькі, побутові та педагогічні традиції, виступає потужним засобом розкриття та розвитку творчого потенціалу молодших школярів. Народне прикладне мистецтво формує в учнів культуру сприйняття матеріального світу, сприяє формуванню естетичного ставлення до дійсності, допомагає пізнати мистецькі художньо-виразні засоби, дисциплінує смаки, передає з минулого в майбутнє усталені форми, ідеї, образи. Заняття художніми народними промислами відповідає сьогоднішнім запитам та потребам школярів. Опановуючи у трудовому навчанні різні техніки декоративно-ужиткового мистецтва, вивчаючи властивості конструкційних матеріалів, засвоюючи закони естетичного оздоблення виробів молодші школярі мають змогу вибудовувати власні творчі образи і втілювати їх у трудовій діяльності.

Завдання вчителя стимулювати творчу активність учнів.

С. Глухова пропонує застосовувати на заняттях трудового навчання художньо-конструкторські задачі. Під час розв'язування таких задач в учнів молодшого шкільного віку розвивається творча уява, просторове мислення, відчуття гармонії, формуються образотворчі навички, естетичні смаки, що сприяє розкриттю творчого потенціалу школярів [15].

На думку Г. Альтшуллера, потребу в творчому збагаченні викликає робота з природним матеріалом [2]. Виготовлення виробів з природного матеріалу активізує уяву, естетичні почуття. Особливості та розмаїття природного матеріалу дає змогу відійти від стандартизованих образів, розробки однотипних задумів. Різноманітні комбінування, використання різних форм спонукає до творчого підходу у трудовому навчанні в роботі з природним матеріалом.

Отже, залучення молодших школярів до творчої діяльності розкриває перед ними горизонти людських можливостей, сприяє визначенню свого місця на широкому полі творчості, дає змогу реалізувати в усій повноті свої знання, уміння та навички.

Розвиток творчого потенціалу учнів початкових класів передбачає включення школярів у науковий пошук й використання отриманих знань на практиці. Простір творчої активності учнів молодшого шкільного віку має стати для них простором випробовування своїх сил у різноманітних видах трудової творчої діяльності, майданчиком навчання творчості.

Н. Волкова вважає, що позитивно впливає на розкриття творчого потенціалу учнів робота з неповними ввідними даними технічної документації [13]. Такий засіб сприяє активізації пошуку, коли логіка та аналіз доступних даних дає змогу поповнити інформацію і зробити це творчо, індивідуально, оригінально, в аспекті власного бачення майбутнього виробу.

Створюючи нові оригінальні вироби, учні навчаються самостійно переносити власний практичний досвід в нові ситуації, шукати комбінування

відомих способів для розв'язання проблеми, фіксувати в нових образах своє бачення світу. У такому разі вироби учнів стають втіленням їх власної фантазії.

За словами Н. Данько, значна увага на уроках трудового навчання має приділятися оздобленню виробів, приданню їм красивого вигляду [19]. Розробка індивідуального орнаменту оздоблення, вибір форми, способу, матеріалів для оздоблення формує творчий задум учнів, відкриває бажання бути нестандартним, отримати не схожий на інших результат.

Таким чином, задача вчителя вивільнити творчі сили школяра, розкрити той творчий потенціал, який від природи закладений в кожній дитині, пробудити інтерес до творчості.

Уроки трудового навчання мають стати уроками відкриття, насиченими цікавими історіями, аналогіями, порівняннями, казковими та фантастичними передбаченнями, які втілюються в реальних výroбах. Трудова діяльність має бути емоційним здивуванням для учнів, яка відчиняє двері у захоплюючий світ реальних можливостей, несподіваних відкриттів, грандіозних звершень.

Творчі завдання на уроках трудового навчання створюють учням творчу ситуацію, яка прямо чи опосередковано задає мету, умови, вимоги творчої трудової діяльності. Під впливом творчої атмосфери школярі стають рівноправними учасниками творчого процесу у трудовому навчанні.

Пробудження творчої активності відбувається в створенні емоцій задоволення та радості від нового власно зробленого продукту, в стимулюванні логічного та критичного мислення, в збагаченні уяви, в спонуканні до корисної роботи, результатом якої притаманні новизна, оригінальність та унікальність, у побудові атмосфери престижності творчого процесу.

Отже, перша педагогічна умова передбачає побудову у трудовому навчанні таких обставин, які б природно включали учнів молодшого шкільного віку у творчий трудовий процес, актуалізували їх потяг до нового, нестандартного, оригінального, сприяли розвитку їх пізнавального інтересу у сфері творчості, використовуючи можливості українського декоративно-ужиткового мистецтва.



Перша педагогічна умова тісно взаємопов'язана з другою умовою - *накопичення досвіду творчої діяльності у трудовому навчанні учнів молодшого шкільного віку*. Дана умова характеризується оволодінням молодшими школярами індивідуальним досвідом творчої поведінки у трудовому навчанні, усвідомленням ними власної унікальності та способів її виявлення.

Основною організаційною формою формування творчого досвіду учнів молодшого шкільного віку має стати самостійна трудова творча діяльність, яка розвиває творчу активність, бажання самовиражатися у праці. Досягненнями учнів початкової школи у такому разі мають стати формування вмінь створювати творчий задум, здійснювати планування його реалізації, розробка стратегії розв'язання проблеми, вибір способу досягнення мети.

Виконання даної умови передбачає використання завдань, які поступово ускладнюються та творчих завдань, розв'язання яких забезпечується самостійною трудовою діяльністю молодших школярів. Розвинути творчий потенціал школяра означає озброїти його способами трудової діяльності, дати до рук ключ, принцип виконання роботи, створити умови для виконання й розквіту обдарованості. Молодші школярі мають оволодіти методами творчості у праці, орієнтованими на пізнання, створення, перетворення та використання в новій якості об'єктів, ситуацій, явищ. Вибір методів творчої трудової діяльності залежить від цілей, рівня складності змісту, рівня розвитку творчих здібностей учнів, конкретних умов, що склалися при виконанні творчого завдання, обізнаності школярів у поставленій проблемі, міри вияву цікавості та особистого трудового досвіду.

Особливу увагу потрібно звернути на застосування засобів, що активізують самого учня: ділові, рольові ігри, аналіз конкретних виробничих ситуацій, проблемний виклад матеріалу та інші. Використовуючи ці методи, учитель цілеспрямовано знайомить школярів із змістом трудової діяльності; розкриває учням специфіку самостійної праці на уроках трудового навчання; розвиває вміння співвіднести свої здібності з особливостями творчого задуму;

формує активну позицію школярів в реалізації своїх творчих амбіцій в самостійній трудовій діяльності.

Формування досвіду творчої трудової діяльності молодших школярів орієнтоване на методи перебору варіантів, аналогії, моделювання, фантазування, проектування у формуванні творчого задуму, алгоритмічні та евристичні методи. Вибудовування творчого задуму спирається на якісно нову ідею трудової діяльності, модернізацію вже існуючих об'єктів за допомогою елементів діалектичної логіки. При чому вивчення об'єктів, ситуацій, явищ здійснюється на основі певних ознак: властивості конструкційних матеріалів, технічні особливості трудової діяльності, комбінування трудових прийомів.

Слід зауважити, що важливу роль у накопиченні творчого трудового досвіду молодших школярів грає формування умінь розглядати проблему з різних точок зору, вносити щось нове у продукт праці, знаходити фантастичні вживання реально існуючих об'єктів, здійснювати перенесення функцій в різні сфери трудової діяльності, формувати позитивне ставлення до змін, які відбуваються у зовнішньому середовищі, стимулювати орієнтацію на його перетворення, виховувати адекватну самооцінку оригінальності власних рішень.

Для виникнення творчого задуму у трудовому навчанні школярам важливо мати яскраві враження відносно продуктів праці, певні уявлення щодо предметного світу трудової діяльності. У знанні динамічних властивостей конструкційних матеріалів, засвоєнні нормативних трудових дій, засобах впливу на інші предмети закладається програма творчості учнів початкових класів. Засвоюючи трудовий досвід, молодші школярі навчаються безпечно адаптуватися до світу творчої праці.

Особливу увагу слід звернути на декоративно-ужиткове мистецтво, яке, як було зазначено вище, є основою програм з трудового навчання в початковій школі і виступає органічною складовою української національної культури. У виробках декоративно-прикладного мистецтва – вишивках, прикрасах, розписах тощо – втілені світоглядні ідеї та естетичні смаки українського народу, його

повсякденний потяг до краси. Твори цього виду мистецтва дають змогу виховувати в учнів відповідну культуру сприймання матеріального і духовного світу, сприяють формуванню естетичного ставлення до перетворення дійсності, допомагають глибше пізнати художні засоби інших видів мистецтва, розвивають творчі здібності.

Найбільш ефективною і діяльною формою ознайомлення дітей з народним мистецтвом є практична участь учнів у створенні виробів, які вони виготовляють із глини та паперу, вишивають та оздоблюють, ліплять з пластичних мас чи шиють з тканини. Творчі завдання сприяють виникненню в уяві школярів яскравих образів і дозволяють систематично підтримувати інтерес до декоративно ужиткової діяльності та її результатів. Вивчаючи такі художні техніки як витинанка, аплікація, вироби з пластиліну, солоного тіста, бісероплетіння тощо, учні молодшого шкільного віку виховують свої почуття, готуються до сприймання продуктів праці у реальному житті.

Під час виконання творчих завдань школярі набувають впевненості в тому, що вони можуть самостійно з початку і до кінця створювати гарні і необхідні у побуті речі. Адже формування в учнів уміння розбиратись в тому, що добре і що погано в художньому відношенні є основою для подальшого розвитку їх творчих здібностей, естетичного смаку і загальної художньої культури.

Отже, розкриття творчого потенціалу молодших школярів потребує збагачення вражень учнів, оволодіння предметним середовищем трудового навчання, формування вмінь бачити характерні особливості предметів, запам'ятовування їх і відтворення у процесі трудової діяльності. Трудовий досвід учнів початкових класів загальноосвітньої школи стає передумовою їх майбутніх творчих досягнень.

*Створення ситуації успіху в процесі розвитку творчого потенціалу учнів початкової школи у трудовому навчанні – третя педагогічна умова.*

Успіх, який переживає учень в будь-якій діяльності (і в трудовій діяльності у тому числі), відкриває приховані можливості особистості,

спонукає до реалізації його духовних сил, підтримує сподівання на перспективи у майбутньому. Для розкриття творчого потенціалу потрібно створити психоемоційний комфорт у трудовому навчанні, наслідком якого має стати суб'єктивний стан задоволення творця явища.

Відчуття радості досягнення творчого результату праці, усвідомлення своїх здібностей, віра у власні таланти – це те, що стає запорукою створення позитивного творчого продукту в трудовій діяльності. Створення ситуації успіху стає точкою відліку для творчих змін особистості, її подальшого руху вгору щаблями розвитку творчого потенціалу. Заряд активного оптимізму відкриває приховану енергію творчості у трудовій діяльності, підвищує стійкість у здоланні труднощів на шляху до нового, нестандартного, неординарного.

Творчому розвитку молодших школярів сприяє створення художніх образів за допомогою інтеграції та конкретизації взаємодії різних видів мистецтв між собою. Художній розвиток особистості є не лише передумовою формування вмій та навичок розуміти, а й творчо активно сприймати справжню художньо-естетичну цінність мистецького твору, отримуючи насолоду від самого процесу власної творчості.

Отже, ситуація успіху – це результат продуманої та підготовленої стратегії і тактики вчителя, поєднання зовнішніх та внутрішніх умов, які призводять до творчого успіху в трудовій діяльності. Успіх дає змогу пережити школяреві радість визнання його творчого здобутку, відчуття власних творчих можливостей, віри у нові перемоги. Ситуація успіху спрямована на пошук нових, раніше не врахованих шансів.

Ситуація успіху має характер штучно створених умов, які посилюють акцент на творчих бажаннях учня. Вчителю необхідно добре розуміти внутрішній світ молодшого школяра, поважати його переживання, цікавитися емоційним станом учня, намагатися допомагати та довіряти йому. Створення ситуації успіху в процесі розвитку творчого потенціалу учнів початкової школи, за словами Т. Докучиної, обов'язково передбачає урахування

індивідуально-психологічних особливостей учнів, що лежать в основі формування ставлення до успіху [23].

Особливу увагу необхідно звернути на трудову компетентність учнів молодшого шкільного віку. Вчитель має чітко бачити трудовий діапазон школяра. Без цього не можливо створити ситуацію успіху в трудовому навчанні.

Слід зауважити і про те, що ситуація успіху відповідає особистісно орієнтованому підходу в освітньому процесі. Тому в розкритті творчого потенціалу учня у побудованій ситуації успіху важливу роль грає оптимістична перспектива розвитку стосунків вчителя й учнів у праці.

Таким чином, ситуація успіху у розвитку творчого потенціалу молодших школярів в трудовому навчанні виступає своєрідним інструментарієм побудови індивідуальних маршрутів творчих досягнень у трудовій діяльності, які закладають фундамент творчого ставлення до світу, його перетворення з позиції доцільності, результативності та інноваційності.

Отже, визначені умови, на нашу думку, у своєму діалектичному взаємозв'язку здатні підвищити результативність процесу розвитку творчого потенціалу молодших школярів у трудовому навчанні.

### **3.2. Методика розвитку творчого потенціалу учнів початкових класів загальноосвітньої школи у трудовому навчанні.**

Розвиток творчого потенціалу учнів молодшого шкільного віку передбачає впровадження гуманістичного принципу організації освіти, коли центральною фігурою освітнього процесу стає особистість школяра з її потребами, запитам, інтересами та можливостями. Визнання учня центром освітнього процесу, реалізація проблем творчого розвитку особистості у трудовому навчанні потребують методичного забезпечення даного процесу з метою постійного збагачення учнів творчим досвідом і формування механізму самореалізації кожного школяра.

Урок трудового навчання має стати творчим майданчиком, де відбувається таємниця народження творчості школяра, адже потенціал творчості дитини неосяжний і завдання вчителя – за допомогою різноманітних методів відкрити джерела творчих ресурсів учнів молодшого шкільного віку і спрямувати їх до подальшого розвитку. На уроках трудового навчання учні початкової школи мають заглиблюватися в атмосферу творчості, пошуку нового, піддавати сумнівам сталі істини. Трудова діяльність учнів молодшого шкільного віку не повинна регламентуватися, а її процес має містити комбінування, аналогізування, універсалізацію, випадкові видозміни.

Стартовим механізмом розвитку творчого потенціалу молодших школярів у трудовому навчанні має стати *стимулювання творчого інтересу* в сфері праці. Даний метод передбачає використання на уроках трудового навчання в початковій школі цікавих історій та прикладів про створення різних технік, використання їх в декоративно-ужитковому мистецтві, проведення дослідів щодо властивостей конструкційних матеріалів, розповідей про казковий та фантастичний світ, наведення парадоксальних фактів з розвитку трудової діяльності людини. Саме інтерес породжує внутрішні стимули до творчості, що й є збудником активності особистості учня.

Дієвим методом з розвитку творчого потенціалу учнів молодшого шкільного віку є *метод аналогій*. Оскільки у світі багато схожих речей, використання різноманітних порівнянь розвиває простір уявлень молодших школярів, збагачує його варіативними образами. Вільний асоціативний пошук дає змогу транспортувати образи у різні сфери, за рахунок активізації пам'яті та включення механізму виявлення подібностей у людському досвіді створювати нові образи. Аналогії допомагають встановити зв'язок творчого задуму, конструкційного матеріалу та техніки, які у своєму взаємозв'язку створюють можливості для творчих перетворень. Ігри в аналогії на уроках трудового навчання стимулюють бачення незвичних перспектив, відхід від стандартних моделей, підштовхують до творчого підходу у вирішенні індивідуальної та системної проблематики. Основну ідею методу аналогій

можна визначити як механізми роботи з образами, їх народженням та перетворенням.

Отже, дидактичні особливості методу аналогій пов'язані з формуванням у молодших школярів досвіду пошукової діяльності у сфері праці, вміння бачити проблему, включенням новоутворень у контекст особистісного досвіду учнів початкової школи.

Використання *ситуацій з можливістю вибору* у трудовому навчанні пов'язане з можливістю відбору учнями молодшого шкільного віку засобів виразності при створенні нового вибору (колір, розмір, форма, сюжет), конструкційних матеріалів (папір, пластилін, тканина, природні матеріали, штучні матеріали), технік (аплікація, квілінг, бісероплетіння, оригамі). Вибір у такому разі обумовлений творчим задумом учня. Такі ситуації актуалізують попередній трудовий досвід молодших школярів, активізують творче мислення, стимулюють процеси прогнозування та передбачення відносно бажаного результату праці.

Ще одним методом у розвитку творчого потенціалу учнів початкових класів загальноосвітньої школи у трудовому навчанні можна назвати *метод емоційного переживання*. Даний метод характеризується створенням ефекту здивування, захопленості від незвичності, несподіваності, грандіозності, парадоксальності факту, ситуації, явища, образу тощо. Позитивні емоції відносно трудової діяльності стимулюють пізнавальний компонент творчості, що в подальшому логічно формує безпосередній мотив творчої активності у сфері праці. Тому, стимулювання глибоких позитивних переживань у трудовому процесі забезпечує виникнення інтересу до змісту, форм і методів творчої трудової діяльності. Яскраві емоційні переживання учнів молодшого шкільного віку у трудовому навчанні можуть виникати при знайомстві з новими матеріалами (тактильні здивування в роботі з глиною, солоним тістом), цікавими формами (модульне оригамі, кусудама, об'ємний квілінг, пап'є-маше), втіленнями образів (силуети, орнаменти, витинанки), сюжетним розмаїттям (казкові, побутові, життєві, фантастичні) тощо.

Таким чином, виразність емоційних переживань стимулює творчі потреби особистості молодших школярів у трудовому навчанні та спонукає до розкриття творчого потенціалу у сфері праці.

Важливу роль у розвитку творчого потенціалу учнів початкової школи грає *метод гри*. Ігрова діяльність для даної вікової категорії учнів залишається провідною і використання її в освітньому процесі підвищує його результативність, формує мотивацію до пізнавальної активності молодших школярів. В ігровій діяльності розвиваються всі психічні процеси: увага, уява, сприйняття, мислення, що стає передумовою творчого розвитку особистості молодшого школяра. У грі учні формують уміння виділяти основні, характерні ознаки предметів, явищ; навчаються порівнювати та співставляти властивості матеріалів; розкривають свій особистісний потенціал.

Метод гри дає змогу учням бути причасними до функціонування системи, яка вивчається, прожити деякий час у близьких до реальності умовах. Характерною особливістю уроку з дидактичною грою є включення гри в його конструкцію як один із структурних елементів уроку. Гра в навчанні – спосіб зробити серйозну роботу цікавою. У грі молодші школярі знаходять свій шлях розвитку. Уроки за ігровою методикою істотно підвищують інтерес учнів до предмету. Ігровий метод дозволяє максимально наблизити процес навчання до практичної діяльності.

До особливостей дидактичних ігор на уроках трудового навчання можна віднести: моделювання певних видів практичної діяльності, проектування умов, в яких протікає діяльність, розподіл ролей між учасниками гри, наявність загальної мети, групове оцінювання результатів гри. До таких ігор можна віднести: «Конструктор», «Впізнай на дотик», «Змагання з викреслюваннями», «Асоціації», «Творю красу» тощо.

Процес розвитку творчого потенціалу молодших школярів у трудовому вимагає застосування комплексу ігор, які треба використовувати в порядку ускладнення, з врахуванням специфіки уроків праці та у поєднанні з традиційними методами навчання.



Отже, визначення місця дидактичної гри у структурі уроку трудового навчання та поєднання елементів гри та навчання залежить від правильного розуміння вчителем функцій гри та його вміння використовувати ігри відносно творчого розвитку учнів.

Оскільки основою творчої діяльності людини є здатність переносити способи розв'язання завдань на умови проблемної ситуації, то наступним методом розвитку творчого потенціалу молодших школярів у трудовому навчанні є *метод розв'язання проблемних ситуацій*. Сутність даного методу полягає в тому, що вчитель не передає учням «готові» знання, не пропонує стандартних рішень, не підкріплює окремих авторитетних поглядів, а створює атмосферу логічних суперечностей, заохочує оригінальні судження. Навчання у такому разі перетворюється на дослідницький процес.

Розв'язання проблемних ситуацій у трудовому навчанні дає змогу цілісно охопити сутнісні характеристики трудової діяльності в цілому. Набуття знань через проблемний пошук ставить учнів в активну позицію, знання здобувається практикою. Саме проблемний підхід дозволяє вдосконалювати внутрішній потенціал школярів, вибудовуючи безперервний процес саморозвитку на основі системного розв'язання проблемних ситуацій.

На думку М. Махмутова, проблемна ситуація виступає певним інтелектуальним ускладненням, коли неможливо пояснити явище, факт, процес, або отримати результат знайомим шляхом [36].

Проблемна ситуація спонукає до активних дій пошуку інформації або способів діяльності, які дадуть змогу усунути утруднення.

Проблемна ситуація у трудовому навчанні – це співвідношення обставин та умов трудової діяльності, які містять певні протиріччя і не мають однозначного вирішення, що і є запорукою виявлення творчого підходу у її розв'язанні (наприклад, як зробити аплікацію, якщо у вас немає ножиць та канцелярського ножа).

Під час розв'язання проблемних ситуацій у трудовому навчанні необхідно враховувати право кожного учня на вибір власної траєкторії розвитку, що визначається його особистим пріоритетом.

Розв'язання проблемних ситуацій сфери праці учнями молодшого шкільного віку має спиратися на теоретичні знання та практичний досвід трудової діяльності, які вони отримали протягом навчання і тепер можуть застосувати самостійно.

Отже, проблемна ситуація має знаходитися в зоні ближнього розвитку учня (особливо молодшого школяра). При цьому, слід звернути увагу на те, що проблемна ситуація має відповідати завданням предмету трудового навчання, бути доступними учням за віком, викликати власну активність школярів.

Розвитку творчого потенціалу у трудовому навчанні сприяє і *метод морфологічного аналізу*. Сутність даного методу полягає у врахуванні різноманітних параметрів об'єкту (колір, форма, конструкційні матеріали, особливості кріплення деталей, розміщення, співвідношення компонентів, центрація тощо), які можуть варіюватися у новому об'єкті. Комбінування варіантів створює морфологічну скриньку, з якої обирається найбільш позитивний варіант із стикування різних випадкових параметрів.

Метод морфологічного аналізу розвиває аналітичні здібності молодших школярів і навчає шукати позитивні властивості нового об'єкту, відкидаючи негативний результат.

У трудовому навчанні даний метод дає змогу розширити знання молодших школярів стосовно засобів виразності створених виробів, властивостей конструкційних матеріалів, способів трудової діяльності, використання різноманітного обладнання.

Ще один цікавий метод розвитку творчого потенціалу молодших школярів у трудовому навчанні є *метод фокальних об'єктів*. Це метод фокусує нашу увагу на певному об'єкті трудової діяльності, на який ми маємо накласти різноманітні властивості (наприклад, ми хочемо зробити аплікацію ведмедя і для цього підберемо деталі різної форми, кольору, розміру та матеріалів, щоб

отримати різні варіанти, яким варто дати назви, що міститиме сутнісні характеристики отриманого виробу).

У сучасний час постійних змін на перший план вийшов ще один метод, який ефективно розвиває творчий потенціал учнів різних вікових категорій (і молодших школярів у тому числі). Цей метод має більш узагальнений міжпредметний характер. Це *метод проектів*.

Під час реалізації проекту розкриваються креативні здібності учнів, створюються умови їх творчого розвитку, формується мотивація та загальна культура школярів, самостійний погляд на події та явища, виховується відповідальність за доручену справу. Робота над проектом дозволяє розкрити власну індивідуальність учня початкової школи, знайти позитивні аспекти його особистості. Різноманітна проектна діяльність дає змогу широко практикувати принципи змінності, кооперації та вільного вибору.

Проектна діяльність спрямована на створення продукту, що має об'єктивну та суб'єктивну новизну і особистісну та суспільну значущість. Спрямованість на результат у проектній роботі відводить трудову діяльність від заформалізованих схем і форм у бік нестандартних та неординарних підходів, що спираються на вільний вибір дитини, зацікавленість й розкриття внутрішніх потенціалів.

При цьому розв'язання проблеми частіше потребує комплексних підходів та інтегрованих знань, що дає змогу учасникам проекту відійти від стандартно – освітнього погляду на ситуацію і наблизити до життєвих багатоаспектних проблем, які потребують оригінальності рішень та своєрідного імпровізування. Метод проектів активізує творчий потенціал особистості і дає змогу долати рутинність та заформалізованість процесу через активізацію креативності, фантазії, ініціативи.

Позитивний мікроклімат проектної роботи сприяє оптимістичному ставленню до процесу та результату трудової діяльності, формуванню емпатійності як здатності глибоко розуміти іншу людину та співпереживати їй.

Таким чином, проектна діяльність допомагає молодшому школяру включитись в активну трудову дію, оволодівши здатностями власного розвитку змінювати цей світ.

Отже, природа щедро наділила кожного учня можливостями розвиватися і потрібно лише знайти як відкрити і реалізувати ці творчі ресурси молодших школярів, щоб вони змогли піднятися на висоти творчої трудової діяльності. Успішність розвитку творчого потенціалу молодших школярів у трудовому навчанні багато в чому залежить від того, які методи використовує вчитель.

Ефективність розробленої методики ми перевірили у формульовальному етапі педагогічного експерименту. Нами було обрано дві групи учнів 2 класу: контрольна та експериментальна.

Підготовчий етап експерименту спрямований на визначення початкового рівня розвитку творчого потенціалу молодших школярів у трудовому навчанні. Для цього було використано дані констатувального етапу педагогічного експерименту. Порівняння даних в обраних групах показало незначну різницю у показниках по кожному з критеріїв творчого розвитку учнів засобами трудового навчання. Це свідчило про те, що в учнів контрольної та експериментальної груп початкові дані розвитку їх творчого потенціалу не мали великої розбіжності (табл. 3.1).

Таблиця 3.1

**Рівень розвитку творчого потенціалу учнів початкової школи на початку формульовального етапу експерименту**

<b>Класи</b>	<b>Високий рівень (%)</b>	<b>Середній рівень (%)</b>	<b>Низький рівень (%)</b>
<b>Експериментальна група</b>	21	58	21
<b>Контрольна група</b>	22	57	21

Також у підготовчий період нами було розроблено зміст та методику розвитку творчого потенціалу учнів молодшого шкільного віку у трудовому навчанні. Для експериментальної групи створено комплекс уроків з

використанням методів розвитку творчого потенціалу молодших школярів, які застосовувалися на матеріалі трудового навчання. У контрольній групі передбачалося проводити уроки за традиційним підходом.

Основний період формувального етапу педагогічного експерименту характеризувався реалізацією розробленої методики розвитку творчого потенціалу учнів початкових класів загальноосвітньої школи у трудовому навчанні. Уроки трудового навчання в експериментальній групі проводилися з використанням методів творчого розвитку молодших школярів. Особливо емоційно учні сприймали ігрові та проблемні ситуації, що пов'язані з трудовою діяльністю. Вони брали активну участь в сюжетно-рольових, асоціативних іграх, знаходили потрібні аналогії, аналізували їх з метою знаходження спільних та відмінних характеристик, шукали вихід з проблемних ситуацій, які пов'язані із сферою праці, застосовували свій трудовий досвід для створення нового продукту трудової діяльності.

У процесі постановки учням творчих завдань ми ставили за мету розвиток образного і комбінаторного мислення учнів, їхнього естетичного смаку. У 3 класі ми пропонували школярам роботи як із площинними, так і з об'ємними формами, однотонними і кольоровими матеріалами.

Найдоцільнішими матеріалами для формотворення виявилися папір, тонкий картон, пластилін, нитки, тканина та ряд інших, таких, що не потребують великих зусиль у процесі обробки.

Серед творчих вправ найтипівіші були такі: виконання художніх ескізів предметів з натури, за аналогією, за уявою; комбінювання заданих площинних форм у композицію; створення об'ємних форм із паперу; трансформування одних форм в інші шляхом вирізання, змінання, ліплення; підбір кольорової гами матеріалів.

У процесі формування уявлення учнів про різні види творчої праці: художню, технічну, наукову ми пробуджували інтерес до творчої праці. Ознайомлення з різними видами творчої праці учні здійснювали у процесі

виготовлення різних предметів. Це були макети дитячих книжок, іграшок, сувенірів тощо.

На всіх етапах, забезпечуючи емоційно-позитивний настрій уроків трудового навчання, екскурсій, ігор, використано такі методи: словесні (бесіда, дискусія та ін.), наочні – ілюстрація (показ зразків виробів, технологічних карток і т. ін.) та демонстрація (технології трудових операцій, використання інструментів, роботи з матеріалами), практичні – відтворювальні (з метою закріплення відомого) та тренувальні (з метою формування умінь та навичок).

Крім названих методів, ми використовували проектний метод. Учні експериментальної групи виконали короткочасний проект «Витинанка – краса українського народного мистецтва», результатом якого стала виставка учнівських витинанок, яка розкрила кращі патріотичні почуття молодших школярів, показала їх ставлення до художньої праці. Маленькі митці з душею створили серію робіт, присвячених красі та силі українського народу.

Метод проектів застосовувався з дотриманням трьох етапів проектного моделювання:

- словесного формулювання творчих задумів у художній формі (твори-мініатюри, вірші, фрагменти казок та інсценізації);
- використання графічних і кольорових засобів художньої виразності для розробки проектних макетів, моделей, композицій, які б ілюстрували словесно сформульовані творчі задуми;
- художнє конструювання з різних пластичних матеріалів з метою предметного втілення графічних зображень у пошукових макетах, моделях, композиціях.

Конструктивні художні вміння молодших школярів формувалися завдяки ігровим формам організації трудового навчання, на основі сюжетного розгортання змісту. Ігрова форма організації занять з трудового навчання була оптимальною у складі невеликих творчих груп учнів.

Школярам забезпечувалася педагогічну ситуацію вільного вибору художньо-трудових завдань відповідно до їхніх вікових, психофізіологічних можливостей і потреб у формотворенні і декоруванні.

Для контролю навчальних досягнень трудового навчання проводилися узагальнюючі практичні роботи. Результатом узагальнюючих практичних робіт були підсумкові виставки-композиції. Такі виставки ми вважали критерієм у визначенні рівнів творчих досягнень, навчальних успіхів молодших школярів у галузі пластичних мистецтв.

У процесі розвитку творчості учнів експериментального класу ми використовували інструктаж. Це комплексний метод навчання, спрямований на пояснення послідовності виконання трудового завдання та окремих операцій з одночасним показом робочих прийомів.

У процесі інструктажу використовувалися декілька методів навчання. Такими методами були демонстрація трудових прийомів і пояснення правил їх виконання, постановка завдання, бесіда, в процесі якої вчитель з'ясовував, в якій мірі учні зрозуміли завдання. При цьому методи тісно перепліталися між собою, їх комбінації виступали як системи.

Використання частково-пошукового методу полягало в тому, що учням не давався кінцевий результат вирішення поставленої задачі, а частину завдань їм пропонувалося розв'язати самостійно. Перед виготовленням навіть простого виробу дітям було доцільно ставити для самостійного вирішення творчі завдання: який краще вибрати матеріал для виробу; як економно його використати; яким способом краще з'єднати деталі; що можна доробити у виробі, щоб він мав симетричний вигляд або зручніше було ним користуватися.

Використовуючи у практиці експериментального навчання дослідницький метод, ми виявили, що він відповідає сучасним вимогам у розвитку творчої особистості дитини. Дослідницький метод характеризується такими особливостями:

- нові знання не подаються в готовому вигляді, учні опановують їх у процесі активної самостійної діяльності, спираючись на раніше набуті знання і вміння;
- разом з новими знаннями учні набувають уміння застосовувати їх у різних умовах, тобто оволодівають способами розумової та практичної діяльності;
- створюються і розв'язуються ситуації, аналогічні до життєвих.

Творче (розвиваюче) навчання у процесі формувального експерименту ґрунтувалося на системі проблемних ситуацій. Проблема ситуація на уроці – це постановка перед учнями певного пізнавального завдання, яке містить у собі протиріччя, спонукає до роздумів, пошуків і висновків. На уроках трудового навчання учням надавався широкий простір творчих пошуків. Завдання будувалися таким чином, щоб учням залишалась можливість обирати свій власний варіант виробу, будувати свій творчий задум і втілювати його, використовуючи свої знання та уміння у сфері праці.

Проводячи на уроці спостереження, досліди, вчитель здійснював підготовчу роботу, яка сприяла розвитку їх самостійності, ініціативи, творчої думки. У загальному вигляді процес дослідження учнями ми поділили на стадії: виникнення ідеї, розв'язання завдання, реалізація задуму на практиці. Поряд з цим процес дослідження у молодших школярів мав свої особливості. Для всякого дослідження, яке виконують учні, характерною ознакою була новизна, хоча для дорослих це вже відомо.

На кожному уроці трудового навчання ми створювали можливість виникнення ситуації інтересу до навчання: вдало підібраний об'єкт праці; естетично виготовлений зразок виробу; демонстрація іграшки, моделі; цікаві творчі завдання; заохочення до участі у виставках, конкурсах, змаганнях; використання загадок, казок, зміст яких має безпосередній зв'язок із темою уроку тощо.

Навчання молодших школярів конструюванню процесу створення форми, конструкції об'єкта чи окремих його частин найбільше сприяло розвитку творчої особистості. Щоб підготувати дітей до конструкторсько-



технологічної діяльності, слід було створити їм можливість систематично вправлятися у мисленні, вчити учнів оперувати своїми знаннями, застосовуючи їх на практиці, вчити спостерігати, фантазувати і пропонувати форму, конструкцію виробу.

У процесі формувального експерименту ми використовували три види творчої діяльності учнів:

- мисленнєва (ідея);
- графічна (малюнки, ескізи, схеми);
- предметна (моделі, макети).

Знаючи види творчої діяльності молодших школярів, учитель впливав на розвиток окремих природних здібностей учнів. Один учень давав конструктивну ідею, інший - графічно зображував задумане, деяким учням вдавалося краще відтворити ідею безпосередньо у виробі.

Найбільшу цінність мало конструювання, під час якого використовувалися всі види творчості учнів.

Формування творчого мислення в молодших школярів ми здійснювали поетапно, ставлячи послідовно перед ними завдання в основному творчого характеру.

На першому етапі учні знайомилися з основними частинами об'єктів праці; вчилися їх аналізувати: визначати суттєві ознаки об'єкта, робити порівняння, узагальнення; спостерігати взаємозв'язок з природою (журавель і колодязний журавель, політ птаха і літак), виконувати завдання за малюнком, ескізом, звертаючи увагу на симетрію, пропорційність окремих частин.

На другому етапі творчого шляху учні навчалися розв'язувати конструкторсько-технологічні задачі, розроблені вчителем (знайти за умовами свій шлях рішення). В основному це творчі завдання, пов'язані зі зміною форми, конструкції виробу або окремих його частин, зміною чи економією матеріалів, удосконаленням принципу дії, вибором варіантів оздоблення.

Робота проведена на першому і другому етапах, забезпечує результативність третього.

Основне завдання на цьому етапі – розкрити творчі можливості кожного учня, втілити свої ідеї, фантазію безпосередньо в моделі, макети та інші вироби.

Учитель виявляв увагу до будь-яких нестандартних рішень своїх конструкторів-початківців, а також розуміння і мудру поблажливість до дитячих помилок, саме вони часто свідчать про труднощі самостійного пошуку.

Розв'язавши творче завдання, учні не тільки отримували задоволення, але й ставали впевненіші у своїх творчих силах. Під час виготовлення інших виробів вони також шукатимуть нестандартні шляхи в розв'язанні поставлених завдань.

Заняття з трудового навчання будувалися за принципами: нестереотипності, структурної різноманітності і режисури; залучення учнів до співпереживання, створення відповідно до теми уроку емоційного настрою (включення ігрових, казкових моментів, інших видів мистецтв); наявності трьох основних структурних компонентів уроку (відповідно до законів будь-якої творчості) – сприймання, формування творчого задуму, посильна творча реалізація.

Моделювання змісту уроків здійснювалося на основі врахування індивідуальних особливостей учнів молодшого шкільного віку, їх здібностей, інтересів, тому на формувальному етапі експерименту надано переваги художньо-ігровим формам практичної роботи.

Експериментальне дослідження творчого розвитку учнів початкової школи засобами трудового навчання показало, що внаслідок поетапного включення учнів до пошуково-візуально-пізнавального, евристичного та зображувального процесів вектор їхнього розвитку мав напрям від елементарних проявів творчості до самостійного творчого пошуку в образотворчій діяльності

У позаурочній роботі учні відвідували створений гурток трудового навчання «Творчість без меж», де продовжувалася робота з розвитку творчого потенціалу учнів молодшого шкільного віку у трудовій діяльності.

У класі контрольної групи заняття з трудового навчання відбувалися за традиційною системою. Ці учні не відвідували гурток трудового навчання в початковій школі.

Підсумковий період формувального етапу педагогічного експерименту був пов'язаний з визначенням рівня розвитку творчого потенціалу молодших школярів у трудовому навчанні контрольної та експериментальної груп. Даний період характеризувався проведенням аналізу ефективності обраної методики та визначенням доцільності їх впровадження у практику трудового навчання учнів початкової школи.

Після завершення формувального експерименту було проведено контрольну діагностику рівнів розвитку творчого потенціалу учнів молодшого шкільного віку у трудовому навчанні з використання попередньо обраних критеріїв, показників та методів діагностики.

Аналіз результатів виявив позитивну динаміку розвитку творчого потенціалу учнів початкових класів загальноосвітньої школи у трудовому навчанні в обох групах. Але динаміка експериментальної групи виявилась більшою, аніж у контрольній групі (табл. 3.2).

Таблиця 3.2

**Динаміка рівнів розвитку творчого потенціалу молодших школярів  
у трудовому навчанні наприкінці формувального етапу  
педагогічного експерименту**

№	Рівні сформованості	На початку експерименту		Після завершення експерименту	
		Контрольна група (%)	Експериментальна група (%)	Контрольна група (%)	Експериментальна група (%)
1.	Низький	21	21	20,5	20
2.	Середній	57	58	56,2	55,6
3.	Високий	22	21	23,3	24,4

Отже, за результатами формувального етапу педагогічного експерименту виявилось, що використання методів творчого розвитку молодших школярів дали якісні зміни, які характеризують динаміку рівнів розвитку творчого потенціалу учнів молодшого шкільного віку у трудовому навчанні. В експериментальній групі спостерігалися значні зрушення: низький рівень змінився з 21 % до 20 %, середній – з 58 % до 55,6 %, а високий рівень підвищився з 21 % до 24,4 %. Таку динаміку можна визначити як позитивну. У контрольній групі спостерігалися також позитивні, але незначні зрушення у порівнянні з контрольною групою. У контрольній групі ми отримали наступні результати: низький рівень – 21 % - 20,5 %; середній рівень – 57 % - 56,2 %; високий рівень – 22 % - 23,3 % (мал. 6).

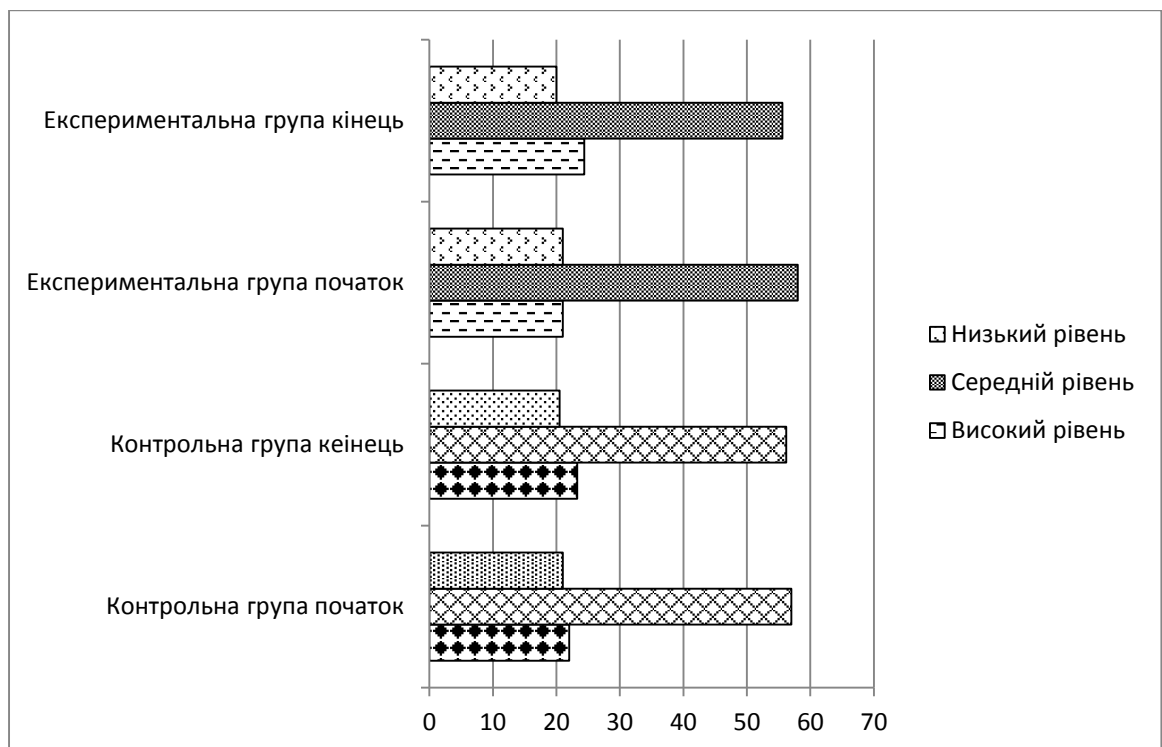

*Мал. 6. Динаміка рівнів розвитку творчого потенціалу молодших школярів на уроках трудового навчання*

Різниця отриманих даних показує, що учні експериментального класу у трудовому навчанні підвищили свій рівень творчого розвитку, який внаслідок експериментального навчання зріс порівняно з даними констатувального етапу

дослідження, а рівень учнів контрольного класу підвищився внаслідок традиційного навчання несуттєво.

Порівняльний аналіз виробів щодо їхньої якісної характеристики за діяльнісним критерієм показав, що учні високого творчого розвитку мають оригінальне дивергентне мислення, нешаблонність дій, розвинуту асоціативність, фантазію, насиченість уяви цікавими образами.

Отже, за результатами формувального експерименту можна зробити висновок, що обрана нами методика розвитку творчого потенціалу молодших школярів у трудовому навчанні виявилася ефективною і використання в сучасній школі обраних методів творчого розвитку учнів початкових класів загальноосвітньої школи у трудовому навчанні призведе до підвищення результативності даного процесу.

### **Висновки до третього розділу**

1. Для підвищення ефективності процесу розвитку творчого потенціалу молодших школярів у трудовому навчанні було визначено та обґрунтовано педагогічні умови, що позитивно змінять результативність даного процесу. На нашу думку, такими умовами мають бути: побудова простору творчої активності молодших школярів у трудовому навчанні; накопичення досвіду творчої діяльності у трудовому навчанні учнів молодшого шкільного віку; створення ситуації успіху в процесі розвитку творчого потенціалу учнів початкової школи у трудовому навчанні. Визначені умови мають діяти у діалектичному взаємозв'язку і порушення навіть однієї з них може призвести до негативних наслідків і уповільнити процес розвитку творчого потенціалу учнів молодшого шкільного віку. Лише комплексне їх використання підвищує результативність даного процесу.
2. Для покращення результативності процесу розвитку творчого потенціалу учнів початкової школи у трудовому навчанні було розроблено методику творчого розвитку школярів у сфері праці. До методів, що впливають на

процес розкриття та розвитку творчого потенціалу молодших школярів у трудовому навчанні ми віднесли: метод стимулювання творчого інтересу до трудової діяльності, метод аналогій, що розвиває творче мислення учнів; метод використання ситуацій з можливістю вибору елементів праці у трудовому навчанні; метод емоційного переживання, який стимулює пізнавальні компоненти творчості; метод гри як найбільш природо відповідний засіб стимулювання творчого процесу учнів молодшого шкільного віку у сфері праці; метод розв'язання проблемних ситуацій, який спонукає до творчої активності в трудовій діяльності; методи морфологічного аналізу та метод фокальних об'єктів, що урізноманітнюють засоби та способи трудової діяльності; метод проектів, який підвищує дослідницьку активність школярів у трудовому навчанні.

3. Науково обґрунтована методика була використана у формуальному етапі педагогічного експерименту. Аналіз результатів експерименту показав позитивну динаміку розвитку творчого потенціалу молодших школярів у трудовому навчанні. В експериментальній групі спостерігалися значні зрушення: низький рівень змінився з 21 % до 20 %, середній – з 58 % до 55,6 %, а високий рівень підвищився з 21 % до 24,4 %. Обрана нами методика розвитку творчого потенціалу молодших школярів у трудовому навчанні виявилася ефективною і використання в сучасній школі обраних методів творчого розвитку учнів початкових класів загальноосвітньої школи у трудовому навчанні призведе до підвищення результативності даного процесу.

## ЗАГАЛЬНІ ВИСНОВКИ

На основі проведеного дослідження ми зробили наступні висновки:

1. У ході теоретичного аналізу наукової літератури *встановлено*, що розвиток творчого потенціалу молодших школярів є у час нестабільності та постійних змін нагальною суспільною потребою, яка відображена у нормативно-законодавчих освітніх документах України і трудове навчання може виступати ефективним засобом вирішення даної проблеми. *Виявлено*, що науковцями досить ґрунтовно досліджено сутність, зміст понять «потенціал», «творчість», «творчий потенціал», «процес», «розвиток», «діяльність», «трудова діяльність»; *розкрито* структуру творчого потенціалу; *охарактеризовано* пріоритетні властивості творчого потенціалу та вікові особливості учнів молодшого шкільного віку в аспекті розкриття та розвитку їх творчого потенціалу. Аналіз стану досліджуваної проблеми дав змогу визначити сутність понять «**творчий потенціал**» як наявних або латентних ресурсів особистості, які виступають передумовою створення нового інтелектуального, матеріального, художнього, діяльнісного продукту, який має суспільне та особистісне значення; «**розвиток творчого потенціалу**» як процес кількісних і якісних змін таких внутрішніх актуальних або латентних ресурсів особистості, які виступають передумовою створення нового інтелектуального, матеріального, художнього, діяльнісного продукту, що має суспільне та особистісне значення; *з'ясувати*, що саме трудова діяльність як вид перетворювальної діяльності виступає ефективним засобом розвитку творчого потенціалу молодших школярів, а трудове навчання, яке здійснюється на основі положень Державного стандарту початкової освіти та освітніх програм нової української школи, відкриває широкий простір розвитку творчого потенціалу учнів початкових класів загальноосвітньої школи. Під час дослідження було *розкрито* основні шляхи розвитку творчого потенціалу молодших школярів у трудовому навчанні, а саме:

трудова діяльність на уроках трудового навчання, позашкільна та позакласна робота, яка здійснюється відповідно інтересів та потреб учнів у творчій праці, і взаємодія з батьками з питань творчого самовираження учнів у праці у вільний від навчання час.

2. На виконання другого завдання для проведення педагогічного експерименту було визначено та обґрунтовано критерії розвитку творчого потенціалу молодших школярів у трудовому навчанні. На нашу думку, такими критеріями мають бути: сформованість мотиваційних орієнтирів щодо розвитку творчого потенціалу молодших школярів у трудовому навчанні; рівень інтелектуальної готовності учнів молодшого шкільного віку до здійснення творчої діяльності у сфері праці; ступінь оволодіння технологією трудових інновацій; сформованість рефлексивних умінь щодо результатів творчої діяльності учнів початкової школи; до кожного критерію підбрано показники; охарактеризовано рівні розвитку творчого потенціалу учнів початкових класів загальноосвітньої школи у трудовому навчанні: високий, середній та низький рівні.
3. Відповідно до третього завдання під час проведення констатувального етапу педагогічного експерименту було *вивчено* сучасний стан розвитку творчого потенціалу учнів молодшого шкільного віку у трудовому навчанні і *виявлено*, що лише у 22% учнів молодшого шкільного віку рівень розвитку творчого потенціалу у трудовому навчанні відповідає високому, що свідчило про певні проблеми у здійсненні даного процесу.
4. На виконання четвертого завдання для підвищення ефективності процесу розвитку творчого потенціалу молодших школярів у трудовому навчанні було визначено та обґрунтовано педагогічні умови, що можуть позитивно змінити результативність даного процесу: побудова простору творчої активності молодших школярів у трудовому навчанні; накопичення досвіду творчої діяльності у трудовому навчанні учнів молодшого шкільного віку; створення ситуації успіху в процесі розвитку творчого потенціалу учнів початкової школи у трудовому навчанні. Порушення взаємозв'язку



виділених та науково обґрунтованих умов може призвести до негативних наслідків і уповільнити процес розвитку творчого потенціалу учнів молодшого шкільного віку.

5. Для покращення результативності процесу розвитку творчого потенціалу учнів початкової школи у трудовому навчанні було розроблено методику творчого розвитку школярів у сфері праці. Серед методів, що впливають на ефективність процесу розкриття та розвитку творчого потенціалу молодших школярів у трудовому навчанні ми виділили наступні методи: метод стимулювання творчого інтересу до трудової діяльності, метод аналогій, що розвиває творче мислення учнів; метод використання ситуацій з можливістю вибору елементів праці у трудовому навчанні; метод емоційного переживання, який стимулює пізнавальні компоненти творчості; метод гри як найбільш природо відповідний засіб стимулювання творчого процесу учнів молодшого шкільного віку у сфері праці; метод розв'язання проблемних ситуацій, який спонукає до творчої активності в трудовій діяльності; методи морфологічного аналізу та метод фокальних об'єктів, що урізноманітнюють засоби та способи трудової діяльності; метод проектів, який підвищує дослідницьку активність школярів у трудовому навчанні.
6. Проведений формувальний етап педагогічного експерименту з використання розробленої методики розкриття та розвитку творчого потенціалу учнів початкових класів загальноосвітньої школи показав позитивну динаміку розвитку творчого потенціалу молодших школярів у трудовому навчанні в експериментальній групі: низький рівень змінився з 21 % до 20 %, середній – з 58 % до 55,6 %, а високий рівень підвищився з 21 % до 24,4 %, що засвідчило про правильно обрану стратегію і тактику внесення позитивних зрушень у досліджуваний процес.
7. Проведене дослідження не вичерпує всіх аспектів проблеми розкриття та розвитку творчого потенціалу молодших школярів у трудовому навчанні. Сучасні суспільно-політичні зміни в Україні обумовлюють подальші

наукові розвідки щодо підвищення ефективності даного процесу. На наш погляд, перспективою подальшої науково-дослідної роботи у даному напрямку може бути дослідження наукового управління процесом творчого розвитку молодшого школяра у трудовому навчанні.

## СПИСОК ВИКОРИСТАНОЇ ЛІТЕРАТУРИ

1. Акмеологический словарь / под общ. ред. А.А. Деркача. 2-е изд. М.: РАГС, 2004. 161 с.
2. Альтшуллер Г.С. Творчество как точная наука. 2 изд., дополн. Петрозаводск: Скандинавия, 2004. 208 с.
3. Андреев В.И. Диалектика воспитания творческой личности: основы педагогики творчества. Казань: Изд-во Казанского университета, 1988. 236 с.
4. Андреев В. И. Педагогическая эвристика для творческого саморазвития многомерного мышления и мудрости : учеб. пособ. для вузов: монография. Казань, 1994. 247 с.
5. Беляков Н.Д., Цейтлин Н.Е. Внеклассные занятия по труду с младшими школьниками: пособие для учителей начальных классов. – М.: Просвещение, 1969. 303 с.
6. Бергсон А. Творча еволюція / перекл. з фр. Р.П.Осадчука. К.: Вид-во Жупанського, 2010. 318 с.
7. Большой психологический словарь. – 4-е изд., расширенное / Сост. и общ. ред. Б.Г. Мещеряков, В.П. Зинченко. Москва: АСТ; СПб: Прайм-ЕВРОЗНАК, 2009. 811 с.
8. Будник О.Б. Теоретичні і методичні засади професійної підготовки вчителів початкових класів до соціально-педагогічної діяльності: дис.. доктора пед.. наук: 13.00.04: Житомирський державний університет імені Івана Франка. 2015. 552 с.
9. Велика радянська енциклопедія / гол. Ред А.М. Прохоров. Вид 3-є. - Москва: Рад. Енциклопедія, 1976. Т. 25. С. 330-332.
10. Великий тлумачний словник сучасної української мови (з дод. і допов.) / уклад. і гол. ред. В. Т. Бусел. 5-те вид. К.; Ірпінь: Перун, 2005.
11. Великий тлумачний словник сучасної української мови / гол. ред. В.Т. Бусел; редакц.-лексикогр. Бусел В.Т., Василега-Дерибас М.Д.та ін.. 5-те вид. К.: Перун, 2005.

12. Веремейчик І.М. Методика трудового навчання в початковій школі : навчальний посібник. : Мальва ОСО ,2004. 276 с.
13. Волкова Н.П. Педагогіка: посібник для студентів вищих навчальних закладів. : Видавничий центр «Академія», 2001. 576 с.
14. Гамезо М. В., Домашенко И.А. Атлас по психологии Информационно-методическое пособие по курсу «Психология человека». М.: Педагогическое общество России, 2006. 276 с.
15. Глухова С.Г. Развитие творческого потенциала младшего школьника в учебной деятельности: дисс. ... канд. пед. наук: 13.00.01 /Акад. повыш. квалиф. и профес. переподг. раб. образования. Москва. 1997. 254 с.
16. Глушенко А.Г. Трудовое воспитание младших школьников во внеклассной работе. М.: Просвещение, 1985. 106 с.
17. Гольдентрихт С. С. Творчество как философская проблема. Творчество и социальное познание. М.: МГУ, 2000. Т. 3. С. 39–61.
18. Гончаров С. М., Кушнір Н.Б. Тлумачний словник економіста ; за ред. проф. С. М. Гончарова. Київ : Центр учбової літератури, 2009. 264 с.
19. Данько Н. Розвиток творчих здібностей молодших школярів. *Початкова школа*. 2013. № 4. С. 1-2.
20. Державний стандарт початкової освіти: затв. постановою Кабінету Міністрів України від 21 лютого 2018 р. № 87. *Урядовий кур'єр*. 2018. № 38. – 43 с.
21. Деркач А., Зазыкин В. Акмеология: учеб. пособ. Санкт-Петербург : Питер, 2003. 256 с.
22. Джаин И.О. Оценка трудового потенциала: монография. Сумы: ИТД «Университетская книга», 2002. 250 с.
23. Докучина Т. О. Створення ситуації успіху в навчально-виховній діяльності з дітьми молодшого шкільного віку: автореф. дис. ... канд. пед. наук : спец. 13.00.03. – К.: Нац. пед. ун-т ... М.П. Драгоманова. 2013. 214 с.

24. Дьяченко М. И., Кандыбович Л. А. Краткий психологический словарь: Личность, образование, самообразование, профессия. Мн.: Хэлтон, 1998. 399 с.
25. Жуліна Є.Г., Іванова Н.А. Економіка і соціологія праці. *Шпаргалка*. - 2009.
26. Загвязинський В.І. Педагогічна творчість вчителя. *Педагогіка*. Москва. 1987. 160 с.
27. Зайченко І.В. Педагогіка: навчальний посібник для студентів вищих педагогічних навчальних закладів. Чернігів: Деснянська правда, 2003. 528 с.
28. Закон України «Про освіту» № 1060-ХІІ від 23.05.1991 URL: <http://zakon2.rada.gov.ua/laws/show/1060-12>
29. Закон України «Про позашкільну освіту» від 22.06.2000 № 1841-ІІІ. URL: [https://kodeksy.com.ua/pro\\_pozashkilnu\\_osvitu/8.htm](https://kodeksy.com.ua/pro_pozashkilnu_osvitu/8.htm).
30. Коган Л.Н. Цель и смысл жизни человека. *Мысль*. Москва. 1984. 252 с.
31. Коротяев Б.І. Навчання – процес творчий: кн. для учителя : з досвіду роботи. 2-е вид., доп. та випр. *Просвіта*. Москва. 1989. 159 с.
32. Костюк Г.С. Вікова психологія : навч. посіб. К.: Вища школа, 1976.
33. Крутецький В.А. Психологія навчання та виховання школярів: [книга для вчителів та класних керівників]. *Просвіта*. Москва. 1976. 303 с.
34. Кульчицька О.І. Творчі здібності та особливості їх прояву в дитячому віці. *Обдарована дитина*. 2000. № 1. С. 10-14.
35. Львова И.В. Психологические факторы развития креативности личности: дисс. ... канд. психол. наук : 19.00.01. Новосибирск, 2005. 203 с.
36. Махмутов М.І. Організація проблемного навчання в школі. *Педагогіка*. Москва : Просвітництво, 1977. 240 с.
37. Моляко В.О. Концепція виховання творчої особистості. *Радянська школа*. 1991. № 5. С. 47–51.

38. Моляко В.О. Психологічна теорія творчості. *Обдарована дитина*. 2004. № 6. С. 2–9.
39. Національна стратегія розвитку освіти в Україні на період до 2021 року № 344/2013 від 25 червня 2013 року URL: <http://www.president.gov.ua/documents/15828.html>
40. Нікітенко О.І. Організація суспільно-корисної, продуктивної праці учнів. *Радянська школа*. 1987. №6. С.68-71.
41. Николаева Е.И. Психология детского творчества: учеб. пособие. СПб: Речь, 2006. 219 с.
42. Новий тлумачний словник української мови: у 4 т. – К.: Аконіт, 1999. Т. 2. 910 с.
43. Новлянская В.Н. Почему дети фантазируют? *Серия: Новое в жизни, науке, технике*. Москва: Издательство: Знание, 1978. 48 с.
44. Овсянецька Л. Творчий потенціал людини: соціально-психологічна парадигма. *Соціальна психологія*. 2004. № 2. С. 140-145.
45. Овчинников В.Ф. Научно-технический прогресс и развитие творческого потенциала работника производства. *М-во высш. и сред. спец. образования РСФСР*. Ленинград : Изд-во Ленингр. ун-та, 1974. 279 с.
46. Одаренные дети: Пер. с англ./ Общ. ред. Г.В. Бурменской, В.М. Слуцкого; Предисл. В.М.Слуцкого. М.: Прогресс, 1991. 376 с.
47. Отенко И.П. Методологические основы управления потенциалом предприятия: монография. Харьков.: Изд. ХНЭУ, 2004. 216 с.
48. Педагогический энциклопедический словарь / гл. ред. Б. М. БимБад ; редкол.: М.М. Безруких, В.А. Болотов, Л.С. Глебова и др. М.: Большая Российская энциклопедия, 2003. 528 с.
49. Перевертень Г.И. Техническое творчество в начальных классах. Книга для учителя по внеклассной работе. М.: Просвещение, 1998. 159 с.
50. Пономарев Я.А. Психология творчества и педагогика. Москва, 1976. 280 с.

51. Попель А.А. Психологические условия развития социальной креативности студентов в процессе профессиональной подготовки: дисс. ... канд. психол. наук: 19.00.07. Нижний Новгород, 2005. 217 с.
52. Психологічний лексикон. Енциклопедичний словник у 6 томах / Ред.-укл. Л.А. Карпенко; за заг. ред. А.В. Петровського. Москва: ПЕР СЭ, 2005. 176 с.
53. Психологический словарь / Под ред. В.П. Зинченко, Б.Г. Мещерякова. Москва : Педагогика-Пресс, 1996. 440 с.
54. Психологічний тлумачний словник найсучасніших термінів. Харків : Прапор, 2009. 672 с.
55. Реан А.А. Рефлексивно-перцептивный анализ в деятельности педагога. *Вопросы психологии*. Ижевск. 1990. № 2. С. 77-81.
56. Семёнов И.Н. Рефлексивно-творческий подход в непрерывном профессиональном образовании. *Методология взаимодействия психологии, акмеологии, конфликтологии, андрагогики*. Бийск, 1994. 67 с.
57. Сластенин В. А., Подымова Л. С. Педагогика инновационная деятельность *Педагогика: инновационная деятельность*. М.: ИЧП «Издательство Магистр», 1997. 224 с.
58. Слесик К.М. Формування умінь спілкування молодших школярів у позакласній навчально-виховній роботі: Дис... канд. пед. наук: 13.00.09. Харків. 2002. 256с.
59. Словарь-справочник по педагогике / авт.-сост. В. А. Межериков; под общ. ред. П. И. Пидкасистого. М.: Сфера, 2009. 448 с.
60. Смагін І. І. Підручник із суспільствознавства в українській школі 1920-1990 рр. : проблеми створення і функціонування: монографія. Житомир : Полісся, 2010. 411 с.
61. Советский энциклопедический словарь / гл. ред. А.М. Прохоров – 4-е изд. Москва: Советская энциклопедия, 1985. 1600 с.

62. Современный философский словарь / Под ред. В.Е. Кемерова. Москва, 1996. 608 с.
63. Спиркин А. Г. О творческой силе человеческого разума : Послесловие *Наука и творчество*; под. ред. Г. Гиргинова. М.: Прогресс, 1979. 588 с.
64. Степанов С.Ю. Рефлексивно-инновационный подход в подготовке кадров управления. *Вопросы психологии*. 1995. N 1. С. 60–68.
65. Типова освітня програма (О.Я. Савченко). URL: <https://mon.gov.ua/ua/osvita/zagalna-serednya-osvita/navchalni-programi/navchalni-programi-dlya-pochatkovoyi-shkoli>.
66. Типова освітня програма початкової школи (Р.Б. Шиян). URL: <https://mon.gov.ua/ua/osvita/zagalna-serednya-osvita/navchalni-programi/navchalni-programi-dlya-pochatkovoyi-shkoli>.
67. Туриніна О.Л. Психологія творчості: Навч. посіб. К.: МАУП, 2007. 160 с.
68. Ушинський К.Д. Вибрані педагогічні твори: в 2-х т.; редкол.: В.М. Столетов (голова) [та ін.]. К.: Рад. Школа, 1983. С. 253 – 255.
69. Философский энциклопедический словарь / [редкол.: С.С.Аверинцев, Э.А.Араб-Оглы, Л. Ф. Ильичев и др. ]. 2-е изд. М.: Сов. Энциклопедия, 1989. 815 с.
70. Философский словарь / [под ред. Н.Т. Фролова]. М.: Политическая литература, 1986. 492 с.
71. Фрейд З. Художник и фантазирование / Пер. К.М. Долгова с нем. / Под ред. Р. Ф. Додельцева. М.: Республика, 1995. 400 с.
72. Фурсин И.И. О содержательном определении творчества. *VI семинар по проблемам методологии и теории творчества*. Сб. тезисов. Симферополь. 1989. Ч. I. С. 32-34.
73. Хомяков В.І., Бакулін І.В. Управління потенціалом підприємства. Навч. посібник. Київ : Кондор, 2007. 400 с.
74. Хорунжий В.І. Практикум в навчальних майстернях з методикою трудового навчання. Навч. посібник. Тернопіль: Астон, 2003. 220 с.



75. Шевчук М.О. Диференційований підхід у трудовому навчанні в початковій школі. *Диференціація у шкільній освіті: історичний досвід і сучасні технології*: збірник матеріалів Всеукраїнської науково-практичної конференції, 16 травня 2018 р., м. Київ. К.: Інститут педагогіки, 2018. 224 с.
76. Шевчук М.О. Основи трудового навчання в початковій школі. Навч. посібник. Ніжин: НДУ ім.М. Гоголя, 2016. 111 с.

## ДОДАТКИ

### Додаток А

#### Урок трудового навчання

**Тема:** Умовні знаки передачі інформації. Давні і сучасні засоби передачі інформації. Виготовлення власної візитки.

**Мета:** ознайомити із засобами передачі інформації; розповісти про інформаційні пристрої; навчити виготовляти візитки; удосконалювати вміння і навички роботи з папером, ножицями; розвивати уявлення, мислення; виховувати самостійність, охайність.

**Обладнання:** папір, ножиці, олівці, гумка, лінійка.

#### Хід уроку

##### I. Організаційний момент

Стій, друже, зупинись,  
Ти у класі не крутись,  
Дзвоник кличе всіх за парти  
Знання міцні здобувати!

1. Перевірка готовності до уроку.

2. Упорядкування робочих місць.

##### II. Новий матеріал

###### 1. *Оголошення теми й мети уроку*

- Сьогодні ми з вами ознайомимося із засобами передачі інформації, з'ясуємо, як інформація допомагає у нашому житті і спробуємо зробити власні візитки.

###### 2. *Вступна бесіда*

- У наш час, коли існує телефон, телеграф і радіо, передавати повідомлення на відстань зовсім не важко. Але як же діяли в таких випадках наші предки?

Здавна для передачі сигналів на відстань використовували звук. Наприклад, часті удари дзвону сповіщали про якусь тривожну подію. В Угорщині били в спеціальні барабани – тамтами.

Особливо необхідним був зв'язок на морі. Моряки винайшли сигнальні прапорці. Але найбільш складні повідомлення доводилося передавати за допомогою семафорної азбуки.

За таким же принципом був влаштований і оптичний телеграф на суші. Його винайшов французький інженер Клод Шапп ще в 1789р. Сигнали передавали від однієї установи до іншої на відстань в десятки кілометрів. Виходила телеграфна лінія. Але всі ці засоби зв'язку діяли тільки в ясну погоду та на відстані прямої видимості. А що ж робити вночі? Так, у 1832 році з'явився стрілочний телеграф. Тепер окремі букви повідомлення передавалися по дротах. Але таку «телеграму» не можна було записати автоматично. І ось американський художник Самуель Морзе в 1836р. винайшов новий телеграфний апарат.

Що таке оголошення? Давати оголошення – означає повідомити людям якусь інформацію. Це може бути повідомлення про товар, про послуги та пропозиції.

Після винаходу пристроїв для друкування оголошення почали з'являтися у новій формі. Перше газетне оголошення було надруковане на останній сторінці лондонської газети в 1625р.

Сьогодні оголошення друкуються не тільки у газетах, але й передаються по радіо, телевізору.

### **3. Загадки**

- За допомогою яких пристроїв ми отримуємо інформацію?

1) Балакучий в хаті гість,

Хоч не п'є він і не їсть

Розважає без упину

І показує новини. (*Телевізор*)

2) Дерево та дріт –

А кричить на весь світ. (*Телеграф*)

3) Скринька, вертушка,

Шнур і довге вушко. (*Телефон*)

4) У кімнаті, у куточку,

Біля ліжка на стіні,

Сіра скринька на шнурочку

Все розказує мені. (*Radio*)

5) Крила в птаха не з пір'їн,

А з паперу і з новин.

Він щодня на диво-крилах

Їх розносить по квартирах. (*Газета*)

### III. Фізкультхвилинка

Руки на пояс ставим усі –

Будем стрибати, мов горобці.

Скік вперед і скік назад –

Крильця вниз всі опустили

на місці походили.

### IV. Демонстрація та аналіз зразка

#### 1. Інструктаж із техніки безпеки

- Як працювати ножицями?

- Яких правил необхідно дотримуватися?

#### 2. Інструктаж вчителя

- Візитки теж про щось повідомляють, несуть певну інформацію.

Для чого їх роблять?

- Сьогодні ми спробуємо зробити власні візитки.

Що повідомляють на візитках?

- Обов'язково зазначають прізвище, ім'я, по батькові; місце роботи; адресу, телефон.

Пропоную виготовити власну візитку вашої майбутньої професії або розповісти про своє хобі, намалювавши малюнок.

**V. Практична робота учнів**

Ходжу, допомагаю за необхідності.

**VI. Виставка та оцінювання робіт**

1. Аналіз
2. Оцінювання.

**VII. Підсумок уроку**

- Які засоби інформації ви знаєте?
- Для чого потрібні візитки?
- Чи сподобалось вам виготовляти їх?

## Додаток Б

### Урок трудового навчання з використанням ігрових завдань

**Тема:** Основні прийоми та послідовність виготовлення мозаїки з природних і штучних матеріалів. Практична робота «Колобок»

**Мета:** поглибити знання учнів про мозаїку як вид декоративно-прикладного мистецтва; вдосконалювати навички роботи з різними матеріалами; розвивати творчі здібності, уяву, оригінальне мислення, фантазію, дрібну моторику пальців рук, охайність; формувати естетичне почуття, смак; виховувати дбайливе ставлення до матеріалів, стимулювати творчий потенціал учнів.

**Обладнання:** альбом-посібник, кольоровий картон, підготовлена соломка, мереживо, клей, пензлик для клею, ножиці, циркуль, тасьма, тканина, стрічка, зразки виробів.

### Хід уроку

#### I. Організаційний момент

##### 1. Привітання

Будемо уважні і старанні всі.

Сядемо рівненько на місця свої.

Усі сідайте тихо, діти.

Домовляймося — не шуміти,

Руку гарно підіймати,

На уроці не дрімати,

А знання мерщій хапати –

Щоб не було нам мороки.

Всі готові до уроку?

Тож, гаразд. Часу не гаймо

І урок наш починаймо.

##### 2. Перевірка готовності до уроку

##### 3. Упорядкування робочих місць

#### II. Повідомлення теми та мети уроку. Мотивація навчальної діяльності

— Сьогодні на уроці ми продовжимо працювати в техніці мозаїки. Виготовимо мозаїку із соломки.

### III. Сприймання й усвідомлення нового матеріалу

#### 1. Вступна бесіда

— Згадайте, що таке мозаїка?

*Мозаїка (фр. mosaïque, італ. mosaico, лат. musivum, буквально — присвячене музам; грец. μουσα — муза) — зображення чи візерунок, виконані з кольорових каменів, смальти, керамічних плиток, шпону та інших матеріалів.*

— З чого можна виготовити мозаїку? (з природних або штучних матеріалів)

#### 2. Розповідь учителя

— А що саме ми виготовлятимемо із соломки — відгадайте!

*Я так схожий на жовту кульку,*

*Маю я рум'яний бочок.*

*Відгадайте-но, як же я звуся,*

*Відгадали? Так, я — ... (Колобок).*

— Які матеріали будемо використовувати під час роботи?

*Солома* — сільськогосподарські відходи зі стебел зернових рослин. Використовується у тваринництві як підстилка для тварин, як добавка до раціону тварин, а також для покрівлі будівель і як енергетична сировина.

Розрізняють озиму і ярову соломку, злакову і бобову, а за видами рослин — пшеничну, житню, ячмінну, лляну, конопляну та ін.

Із соломи за українською традицією виготовляють головні убори — брилі, жіночі капелюшки. Бриль, солом'яний капелюх — традиційний український сільський літній головний убір, переважно чоловічий, з плетеної соломи або очерету. Брилі плели по українських селах із житньої, пшеничної соломи або очерету, адже цей матеріал був найкращим захисником від палючого літнього сонця під час роботи в полі або на левадах. У різних народів світу поширені солом'яні іграшки, прикраси тощо.

#### Фізкультхвилинка

Добре те, що в нашій річці

Синя, не брудна вода, *(Плавають.)*  
 І мене матуся рідна  
 Після школи зустріча. *(Стрибають.)*  
 Добре гратися надворі, *(Плескають у долоні.)*  
 Добре вчитися у школі! *(Сідають за парти.)*  
 Пригадаймо, друзі, вмиль,  
 Як пшениченька шумить:  
 Як в гайку струмок дзвенить.  
 Як бджола в садку бринить.  
 Як шумлять у птаха крила,  
 В морі синьому вітрила.  
 Вітер з гаєм розмовляє,  
 Поміж листячком гуляє.  
 І ми всі трохи пошуміли,  
 Від роботи відпочили.

### **3. Гра «Мозаїка»**

Кожний учасник гри отримує конверт, у якому знаходяться по двадцять квадратів різного кольору (чорного, білого, червоного, зеленого тощо).

За визначений час треба скласти орнамент, використовуючи щонайменше три кольори (враховується складність орнаменту, його неповторність, кількість використаних кольорів).

### **4. Демонстрування та аналіз зразка**

*1) Інструктаж учителя.*

— В аплікаціях можна комбінувати різні природні і штучні матеріали. Наприклад, соломку, стрічки, тасьму, мереживо, нитки, тканину тощо. Соломку для аплікації потрібно підготувати заздалегідь.

— Розгорніть альбом-посібник на с. 29 і виготовте аплікацію „Солом’яний Колобок“. *Послідовність виконання*

1. Підготовлену соломку змасти клеєм, окремі її смужки приклей на цупкий папір щільно одна до одної та висуши (фото 1)



2. Зі зворотного боку заготовки циркулем намалюй коло (фото 2)
3. Виріж круг-заготовку (фото 3)
4. Зроби личко Колобка: приклей очка, ротик та чубчик (фото 4). Наклей його на середину аркуша картону.
5. Доповни аплікацію матеріалами (тканиною, стрічкою, тасьмою, фіранками)  
Або *Робота за підручником (с. 70)*

1. На картоні зробіть аплікацію — пейзаж. (*Хатку, доріжку, дерева тощо.*)
2. Виріжте шаблон Колобка з картону.
3. Наклейте підготовлену соломку на картон.
4. Покладіть зверху шаблон та обведіть олівцем.
5. Виріжте Колобка із соломки на дощечці-підставці.
6. Наклейте Колобка на основу.
7. Прикрасьте композицію.

#### *2) Повторення правил безпеки під час роботи.*

1. Усі матеріали мають зберігатися в окремих коробочках.
2. Не можна вставати зі своїх місць.
3. Не можна куштувати природні та штучні матеріали.
4. Не можна брати дрібні матеріали для роботи до рота.
5. Після роботи потрібно прибрати робоче місце.

### **IV. Самостійна практична робота учнів**

#### **V. Виставка та оцінювання робіт учнів**

— Подивіться, які гарні у вас роботи!

— Сьогодні ви на славу потрудилися. У вас усе вийшло завдяки вашому терпінню, увазі та вмінню співпрацювати одне з одним.

#### **VI. Підведення підсумку уроку**

- Чи сподобався вам урок?
- Про що нове ви дізналися на уроці?
- Чого навчилися?
- Що таке мозаїка? Як її виготовляють?

ОСНОВНІ ПРИЙОМИ ТА ПОСЛІДОВНІСТЬ ВИГОТОВЛЕННЯ МОЗАЇКИ З ПРИРОДНИХ І ШТУЧНИХ МАТЕРІАЛІВ

Практична робота  
„Колобок“

- З чого можна виготовити мозаїку?
- З природних або штучних матеріалів.



## БЕСІДА

- Згадайте, що таке мозаїка?
- Мозаїка (фр. *mosaïque*, італ. *mosaiko*, лат. *musivum*, буквально — присвячене музам) — зображення чи візерунок, виконані з кольорових каменів, смальти, керамічних плиток, шпону та інших матеріалів

ВІДГАДАЙТЕ ЗАГАДКУ

Я так схожий на жовту кульку,  
Маю я рум'яний бочок.  
Відгадайте-но, як же я звуся,  
Відгадали? Так, я — ...

Які матеріали будемо використовувати під час роботи?





- Із соломи за українською традицією виготовляють головні убори — брилі, жіночі капелюшки.
- Бриль, солом'яний капелюх — традиційний український сільський літній головний убір
- У різних народів світу поширені солом'яні іграшки, прикраси тощо.



## Додаток В

### Урок трудового навчання

**Тема:** Виготовлення листівок у техніці витинанки. Витинанка «Дерево життя».

**Мета:** закріплювати навички роботи з папером; розвивати творчі здібності, уяву, фантазію; виховувати охайність під час роботи, терпіння, відчуття прекрасного.

**Обладнання:** різнокольоровий папір; ножиці; клей; ілюстрації із зображенням витинанок; мультимедійна дошка.

### Хід заняття

#### I. Організаційний момент

1. Вітання.
2. Перевірка готовності до заняття.

#### II. Мотивація навчальної діяльності

##### 1. Повідомлення теми та мети заняття.

— Сьогодні на занятті ми згадаємо про традиційну українську витинанку, виготовимо композицію «Дерево життя».

#### ВИТИНАНКА

Немов відтворення серпанку,  
З паперу вирізані всі.  
Ось перед нами витинанки —  
Зразки чудової краси.  
Легкі, прозорі, мов пушинки,  
Цілком нагадують вони  
Серветки, зірочки, сніжинки,  
Казковий витвір давнини.  
Готують їх і витинають,  
Здебільш до Новорічних свят,  
Ними ялинки прикрашають,  
Панелі замків і кімнат.

Ажурні витончені стрічки  
 Кладуть на шафи і полички,  
 А ті, що мають форму кіл,  
 Кладуть під печиво на стіл.  
 Щоб їх навчитись витинати,  
 Для цього слід приготувати  
 Робочих приладів набір:  
 Клей, ножиці, картон, папір.

**Л. Глібов**

### **3. Вступна бесіда**

- Згадаймо про особливості витинанок.
- Які вони бувають?
- Що зображують на витинанках?

### **4. Розповідь учителя**

— Дерево життя — це найголовніший символ рослинного світу в багатьох народів планети. В українців воно існує практично в усіх видах мистецтва. Дерево життя — символ Всесвіту, його зародження, росту, гармонії, безсмертя, відродження. Дерево ділиться на три частини, до кожної з яких прив'язані певні істоти:

- вершина — небесне царство (світ богів), місце, де селяться птахи та бджоли;
- стовбур — земля (світ людини і тварин);
- коріння — підземне царство (світ підземних божеств і померлих предків), де є змії, риби, водоплавні птахи.

### **Фізкультхвилинка**

Що ж, мабуть, прийшла пора  
 Трохи відпочити.  
 Хочу я на фізхвилинку  
 Всіх вас запросити.  
 Раз — підняли руки вгору,  
 Два — схилились всі додолу.

Руки — в боки! Скік-скік-скоки!  
 Нахилились. Повернулись,  
 Одне одному всміхнулись.  
 Покрутились вправо-вліво —  
 Щоб нічого не боліло.  
 Раз, два, три, чотири!  
 Набираємося сили.  
 Нахились, повернись,  
 До товариша всміхнись.

## 5. Демонстрування та аналіз зразка

1) Інструктаж учителя.

Мультимедійна презентація.

1. Продумайте сюжет композиції та кольори, у яких ви будете виконувати витинанку.
2. Доберіть два аркуші паперу різного кольору. Аркуш, який буде фоном, відкладіть, інший зігніть навпіл.
3. Нанесіть ескіз малюнка. Виріжте.
4. Розгорніть папір і перевірте готовність витинанки!

Нанесіть на зворотню сторону витинанки клей та приклейте до аркуша основи.

2) Повторення правил безпеки під час роботи.

## 6. Цікаво знати!

### *КОЛИ З'ЯВИЛАСЯ ПЕРША ВІТАЛЬНА ЛИСТІВКА*

За однією з версій, перша різдвяна листівка з'явилася в Англії у 1794 р. Художник за ім'ям Добсон у вигляді поздоровлення зі святом відправив своєму другові картинку із зображенням сімейства навколо ялинки. Другові це сподобалося, і наступного року Добсон виготовив декілька десятків подібних карток та розіслав їх усім своїм знайомим. А ще через декілька років знайшовся підприємець, що пустив мальовані привітальні картки у продаж. За іншою версією, вперше різдвяні листівки з'явилися в 1841 р. у вітрині книжкового магазину в Шотландії, щоправда, існує також думка, що

шотландці придумали цю версію, щоб позбавити англійців слави першовідкривачів. Цікаво, що і сьогодні різдвяні та новорічні листівки користуються найбільшою популярністю серед усіх поштових карток.

З другої половини XI ст. вітальні листівки почали друкувати у багатьох європейських країнах. Їхня кількість досягла мільйонів. Спочатку на листівках найчастіше зображували немовля Христа в яслах або інші релігійні сюжети. Пізніше з'явився Санта Клаус та композиції з квітів, гілок і ялинкових прикрас. До Росії вітальні листівки спочатку завозилися з-за кордону, переважно з Німеччини. Перші російські різдвяні листівки були випущені з добродійною метою Петербурзьким піклувальним комітетом, що видав до Різдва 1898 р. серію з десяти листівок за малюнками відомих петербурзьких художників.

З приводу появи перших радянських вітальних листівок існують деякі розбіжності. Одні джерела стверджують, що вперше вони були видані обмеженим тиражем до Нового, 1942 р. За іншою версією, у грудні 1944 р. зі звільнених від фашизму країн Європи радянські солдати почали надсилати своїм родичам небачені досі барвисті іноземні новорічні листівки, і партійне керівництво вирішило, що потрібно налагодити виробництво власної, «ідеологічно витриманої» продукції. Масовий випуск новорічних листівок почався тільки у 50-х роках. На перших радянських новорічних листівках зображувалися щасливі мами з дітьми і башти Кремля, пізніше до них приєдналися Дід Мороз і Снігуронька. А вже через деякий час промисловість випускала щонайширший асортимент листівок, які приємно радували око на вітринах газетних кіосків, заповнених традиційно непомітною друкарською продукцією. І нехай якість друку і яскравість фарб радянських листівок поступалися імпортом, ці недоліки компенсувалися оригінальністю сюжетів і високим професіоналізмом художників.

### **III. Практична робота гуртківців**

#### **IV. Виставка робіт**

Учитель демонструє роботи учнів та допомагає їх проаналізувати.

#### **V. Підсумок заняття**

— З яких елементів складалася ваша витинанка? Дайте відповідь за допомогою кросворда.

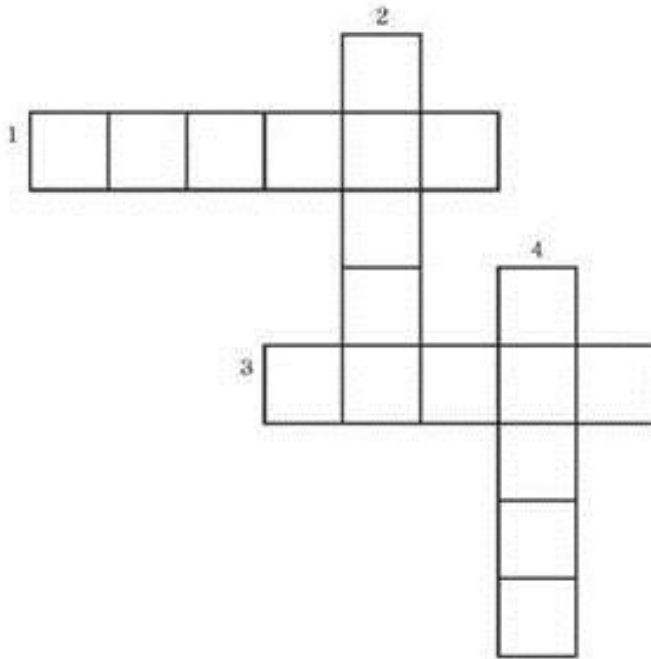

1. Хто на зиму роздягається, а на літо одягається? (Дерево)
2. Природи очі кольорові,  
Завжди ми радуємо вас.  
До свят дарують нас підчас. (Квіти)
3. Літом борода виростає, а взимку опадає. (Листя)
4. Без сокири та без рук, а дім будують. (Птахи)



## Додаток Д

### Урок-проект з трудового навчання

#### Тема: Новорічна красуня

**Мета:** навчити учнів виготовляти новорічні ялинки за допомогою різних технік та з різних штучних матеріалів; вдосконалювати навички роботи з різними штучними матеріалами; розвивати уяву, фантазію, допитливість; виховувати працелюбність, економне ставлення до матеріалу, бережливе ставлення до живої природи.

**Обладнання:** кольоровий папір, ватман, ялинкові гірлянди, кольоровий картон, ножиці, клей, декоративний клей, проектор, інтерактивна дошка.

#### Хід уроку

##### I. Підготовка робочих місць ( до початку уроку)

##### II. Організація класу

Вітаю вас, діти, та вас, шановні гості, на уроці трудового навчання. Передаймо один одному гарний настрій, адже сьогодні вас чекає чарівна «Майстерня Діда Мороза». Дякую. Сідайте, дівчатка, сідайте, хлопчики.

##### III. Оголошення теми і мети уроку

- Діти, яка пора року настала?
- На яке свято ми очікуємо з нетерпінням?
- Що буде окрасою свята?
- Так, справді. Нещодавно до нас в школу листоноша приніс телеграму. Це незвичайна телеграма – від самого Діда Мороза. Він запитує вас, чи знаєте ви якусь інформацію про традицію прикрашати на новорічні свята ялинку.

##### IV. Актуалізація опорних знань

Розповіді дітей:

1. Традиція святкувати новорічні свята з ялинкою походить з стародавньої Німеччини. Саме стародавні німці вірили, що ялинка захищає оселю від

злих духів. Тому вони напередодні новорічних свят обсаджували свої маєтки великою кількістю ялинок.

2. Пізніше в тій же Німеччині почали встановлювати ялинки в самих будинках для кращого захисту від темних сил. Для цього, звичайно, дерево потрібно було зрубати.
3. Новий рік у Київській Русі святкували на початку осені – 1 вересня. А в 1700 р. цар Петро I переніс початок Нового року на 1 січня, як це було прийнято в європейських країнах. І саме він, Петро I, увів традицію прикрашати вічнозелені дерева.
4. Вперше прикрашати ялинку почали в провінції Ельзас. Якщо точніше, то в 1521 році в церкві св. Георгія в місті Селестата, що у Франції. Але прикрашали її яблучками, тому що ялинка символізувала Райське дерево. А на ньому ж росли яблучка.
5. Першими штучними прикрасами ще в далекому 1600 році у французькій провінції Ельзас були паперові троянди. Їх вішали на ялинки разом із яблучками.
6. В XVII ст. стався неврожай яблук. Троянди можна було виготовити за будь-яких умов, а яблук не було. А ви ж розумієте, що ці прикраси були найголовнішими на святковій ялинці. І тут на допомогу прийшли люди, які виготовляли скляний посуд. Вони й вигадали перші скляні яблучка.
7. А я знаю, що раніше, коли наші бабусі та дідусі були дітьми, вони прикрашали кімнатні квіти замість ялинки. Прикраси виготовляли своїми руками.
8. І це було дуже мудро. Адже вони зберігали життя стільком ялинкам!

## **V. Створення ситуації успіху.**

- Молодці! Дід Мороз був упевнений, що ви знаєте про цю традицію. Він хоче привітати вас з новорічними святами. Ось читаю: «Любі мої діточки! Щиро вітаю вас з Новим Роком! Бажаю здоров'я, миру, успіхів у навчанні, багато щирих і вірних друзів. Я дуже вас прошу – бережіть природу!»

- Як ви думаєте, що він мав на увазі? ( не зрубувати ялинки)

- Правильно. Сьогодні на уроці ви навчитеся виготовляти різноманітні новорічні ялинки, з якими можна весело зустріти свято.

## **VI. Робота над темою уроку**

**1. Об'єднання в групи. Отримання групових завдань.**

- Готові? Отож починаймо!
- Для початку об'єднаємося в групи на рахунок «5» (для 5 груп)
- Займіть свої робочі місця. Правила роботи в групах ви знаєте. Прошу капітанів груп підійти до мене і отримати завдання для роботи.

На вчительському столі лежать 5 карточок із завданнями:

1. Виготовити ялинку-аплікацію «дитячі ручки» і наклеїти її на ватман.
2. Виготовити ялинку за допомогою конуса та ялинкової гірлянди.
3. Виготовити ялинку за допомогою конуса та кольорового паперу.
4. Виготовити ялинку з двостороннього кольорового паперу.
5. Виготовити ялинку – об'ємну аплікацію за допомогою 4 листків кольорового паперу.

- Обговоріть в групах, що вам потрібно для роботи. Необхідні матеріали ви зможете взяти у мене на столі.

## **2. Практична робота учнів.**

- Перед роботою ознайомтеся з технікою безпеки (презентація).
- На роботу у вас є 20 хвилин. Приємної праці вам додасть наш девіз: «Душу і тіло в роботу вклади, кожену хвилину в труді бережи» (презентація). А щоб ваш настрій став зовсім новорічним, працювати ми будемо під музику. (запис новорічних пісень).

## **3. Фізкультхвилинка.**

- Ялиночки з лісу дуже вдячні вам за роботу. Вони хочуть допомогти вам відпочити (фізкультхвилинка «Ялинка»).

## **4. Продовження практичної роботи учнів.**

## **5. Презентація робіт.**

Кожна група презентує свої роботи, учні аплодують.

## **VII. Підсумок уроку.**

- З вдячністю за своє збережене життя лісові красуні дарують вам під супровід «Вальсу квітів» геніального австрійського композитора Йогана Штрауса парад Новорічних красунь. (презентація)

- Чи сподобався вам урок?
- Чи виконали ми прохання Діда Мороза?
- З вдячністю до вас він разом із телеграмою прислав вам ось ці подарунки ( в кошику – мандарини)

## Додаток Е

### Урок трудового навчання з використання проблемних ситуацій

**Тема: Папір та його призначення. Властивості паперу. Аплікація із рваних частин паперу. Створення аплікації «Кетяги калини».**

**Мета:** ознайомити учнів з історією виникнення призначенням та властивостями паперу, його видами; вчити дотримуватися послідовності дій під час виготовлення аплікації з рваних частин паперу; розвивати увагу, дрібну моторику рук, охайність, самостійність; виховувати бережне ставлення до речей, зроблених з паперу, любов до Батьківщини.

### Хід уроку

#### I. Організаційний момент.

##### 1. Привітання:

– Дзвінко пролунав дзвінок,  
Всіх покликав на урок.  
Тож сідайте всі в рядок —  
Починається урок.

##### 2. Перевірка готовності до уроку.

##### 3. Упорядкування робочих місць.

##### 4. Повторення правил техніки безпеки.

1. Ножиці потрібно зберігати у чохлі.
2. Різати тільки сидячи.
3. Не можна ножиці підносити близько до обличчя.
4. Передавати ножиці один одному потрібно тільки кільцями уперед.
5. Ножиці класти на стіл кільцями до себе.
6. Під час роботи з клеєм необхідно користуватися пензликом.
7. Після нанесення клею та склеювання деталей необхідно промокати серветкою виріб.
8. Після закінчення роботи прибрати своє робоче місце.

#### II. Повідомлення теми і мети уроку. Мотивація навчальної діяльності:

– Сьогодні на уроці ми дізнаємося звідки до нас з'явився папір, які є види паперу є, навіщо нам потрібний папір і що з нього можна зробити.

### **III. Вивчення нового матеріалу.**

#### ***1. Розповідь учителя про історію виникнення паперу.***

– Папір вперше був винайдений у Китаї (III ст. н. е.). Перший папір виготовляли з молодих пагонів бамбука, подрібненого до волокон. Ці стебла розрізали, товкли в ступі, розводили водою, а потім зневоднювали, накладаючи на масу, що утворилась, сітку. Цю сітку трясли доти, поки вода стікала. Коли вода стекла, паперовий аркуш був готовий. Його залишилося лише спресувати і висушити. Проте всі свої винаходи китайці намагалися тримати в секреті. Не минув цієї участі й папір. Спосіб виготовлення паперу китайський уряд оголосив державною таємницею. Але з часом папір проник спочатку в Середню Азію, звідти до арабів, від арабів — до Іспанії, а з Іспанії — в усі інші країни Європи. До середини XIX ст. папір виготовляли з лляного або бавовняного ганчір'я. Згодом папір почали виготовляти з деревини різних порід дерев, соломи, ганчір'я, целюлози та макулатури.

#### ***2. Гра «Що з чого зроблено?»***

– Дві дощечки, дві сестри

Швидко мчать мене з гори. (*Лижі*)

– Залюбки на допомогу я школярику прийду

І залишу слід помітний там, де носом проведу.

В дерев'яному кожусі я завжди вам прислужуся:

І дорослим, і малятам — всім, хто любить малювати. (*Олівець*)

Дуже я потрібна всім —

І дорослим, і малим.

Всіх я розуму учу,

А сама завжди мовчу. (*Книжка*)

#### ***3. Дослідження властивостей паперу:***

- розглядання паперу на світло.
- скручування трубочок з паперу.

- намочування паперу
- рвання паперу.
- зминання паперу
- складання паперу.

### **Створення аплікації «Кетяги калини».**

#### **4. Відгадування загадки.**

І червона, й соковита,  
Та гірка вона все літо.  
Припече мороз – вона  
Стала добра й смачна. (*Калина*)

#### **5. Бесіда про калину – народний символ України.**

Майже у всіх народів є улюблені рослини-символи. У росіян — берізка, у канадців — клен, а у нас, українців — верба й калина.

Це невеличке деревце чи кущ, що навесні приваблює білими суцвіттями, взимку спалахує гронами яскраво-червоних ягід. Кущ калини — це не тільки окраса, це й глибокий символ, наша спадщина.

**Калина** — це символ красивої української дівчини, символ дитини, символ України. У народі є такі прислів'я: «Ой рясна, красна в лузі калина, а ще найкраща в батька дитина», «Без верби й калини нема України».

#### **IV. Практична робота.**

1. Демонстрація зразка.

2. Вступний інструктаж :

- Рвані аплікації виходять, якщо папір не різати, а обривати. У цьому випадку краї виходять більш «живими», ворсистими.
- Обривання робиться невеликими відрізками.
- Доберіть кольоровий папір, нарівніть маленькі шматочки паперу, розташуйте аплікацію за вашим задумом на картоні.
- А потім охайно приклеюйте рвані частини паперу.

#### **Фізкультхвилинка.**

— Які правила необхідно повторити перед початком роботи?

- Не заважати сусіду працювати;
- Стежити, щоб не розлити клей;
- Роботу викопувати охайно;
- Не забувати користуватися серветкою для рук.

Учні розпочинають роботу. Учитель допомагає дітям порадами.

## **V. Підсумок уроку.**

1. Виставка, аналіз робіт.

- Яка робота сподобалася найбільше? Чому?
- Яка робота найохайніша?
- Хто не встиг зробити аплікацію? Чому?

2. Підсумок уроку.

- Що нового ви дізналися на цьому уроці?
- Що навчилися робити?
- Я дякую вам за старанність на уроці?



## Додаток Ж

### Урок трудового навчання з використанням методу емоційного переживання

**Тема:** Декоративно-ужиткове мистецтво

**Мета:** Розширити знання про декоративне мистецтво, учити розпізнавати та аналізувати види декоративного мистецтва. Розвивати художній смак, інтерес до народних ремесел. Виховувати почуття національної свідомості, гордості за спадщину рідного краю, інтерес до пізнання українського народного мистецтва.

**Обладнання:** зразки виробів декоративно-ужиткового мистецтва (різьблення, розпису, гончарства, ковальства, лозоплетіння, витинання, писанкарства тощо); виставка робіт народних майстрів, виставка учнівських робіт, аудіозапис українських народних пісень.

#### Хід уроку

##### I. Вступна бесіда.

Людина за своєю природою – художник. З давніх-давен нею керувало бажання збагатити красою усе, що її оточувало й до чого торкалися її руки. З цією метою на прості тканини наносили вишиті візерунки, керамічні вироби прикрашали видавленими, прошкрябаними і намальованими орнаментами. Візерунок надавав предмету особливої краси, багатства й ошатності. Прикрашену річ оцінювали вже не тільки за користь, але й за майстерність виконання.

Україна – край давньої та багатой культури, де з покоління в покоління зберігалось народним генієм все цінне. Створене, щоб прикрашати життя, народне мистецтво стало складовою частиною національної художньої культури, невичерпним джерелом її розвитку. Стародавні гончарі, ковалі, ткачі, кравці і взагалі ремісники, майстри декоративно-ужиткового мистецтва, створювали справжні шедеври, які ми можемо побачити сьогодні в музеях, картинних галереях і на виставках.

Художньо виконані предмети побуту – одяг, посуд, меблі, килими, вишивки, ювелірні вироби, мереживо, керамічні іграшки тощо – називаються предметами декоративно-ужиткового (ужиткового) мистецтва. У них поєднуються краса і зручність, практичність і доцільність.

Мистецтво прикрашування предметів побуту називається «декоративним» (від французького слова «декор» - «прикраса»). Це – найпоширеніший вид мистецтва, бо його зразки зустрінеш у кожному помешканні.

Пам'ятки декоративно-ужиткового мистецтва дійшли до нас із глибини віків. Майстри створювали предмети побуту з найрізноманітніших матеріалів: дерева, глини, пряжі, шкіри, металу, каменю тощо.

## **II. Аналіз окремих видів декоративно-прикладного мистецтва.**

- Вплив народного мистецтва відчувався в оформленні житла й свідчив про смаки його господарів - розпис печі, сволоків, виготовлені власноруч килими, доріжки, ліжники, рушники, скатерті, подушки. Прикрашали народні майстри й одяг. Лави, столи, ложки, ліжка, мисники, скрині, тарелі прикрашалися різьбою. З глини виготовляли глечики, чаші, миски, куманці, підсвічники. За допомогою фарб народні умільці створювали неперевершені Ікони, картини.

*Демонстрація та аналіз наочних матеріалів.*

## **III. Повідомлення учнів.**

*1-й учень. Обробка дерева.*

Упродовж століть формувалися різноманітні технічні прийоми обробки дерева, що передавалися з покоління в покоління. Використовуючи такі породи дерев, як липа, вільха, осика, сосна, народні майстри за допомогою сокири, ножа, долота, різця створювали справжні шедеври мистецтва. Вироби з дерева оздоблювалися різьбленням або інкрустацією металом, бісером, а ще – випалюванням. Високої майстерності в декоративному різьбленні досягли майстри Прикарпаття та Буковини.

*Демонстрація зразків виробів із дерева.*

*2-й учень. Художнє ткацтво та килимарство.*

Художнє ткацтво та килимарство здавна набуло великого поширення в народному декоративному мистецтві. Декоровані тканини (скатертини, рушники, покривала) виготовлялися на ткацьких верстатах. Найпоширенішим способом художнього оздоблення тканин стала вишивка.

*Звучить пісня. «Вишиванка», муз. О. Злотника, сл. О. Вратарьова.*

Віками складався й національний стиль вишивки в Україні, що відзначався різноманітністю по регіонах. На Київщині, наприклад, поширений рослинний візерунок: гроно ягід, великі квітки, техніка вишивання - хрестиком; на Чернігівщині побутувала вишивка «мережкою» білими нитками.

*Демонстрація вишивок.*

*3-й учень. **Малярство.***

До Історії народного малярства золотими літерами вписано імена Катерини Білокур та Марії Приймаченко, у неперевершених творах яких розкрились у всій красі душа українського народу, її багатогранність і любов до рідного краю.

*Демонстрація зразків і репродукцій.*

*4-й учень. **Гончарство.***

Ще одним із найдавніших видів народного декоративно-ужиткового мистецтва є гончарне виробництво. З глини виготовляли керамічний посуд (гличики, куманці, чашки, миски, макітри). Вироби з різних видів глини, випалені при високих температурах у спеціальних печах, називаються керамікою. Гончарні вироби виготовляли за допомогою гончарного круга, а щоб вони були міцніші, їх покривали поливою (тонким шаром свинцевого порошку, який плавився під час обпалювання). Великим досягненням у кераміці стало відкриття фарфору – техніки виготовлення виробів з білої глини і спеціальних домішок. На Україні основними центрами керамічного мистецтва були Опішня, Миргород, Зіньків Полтавської області; Дибинці, Васильків Київської; Попівка, Нова Водолага Харківської; Кути Івано-Франківської; Слов'янськ Донецької.

*5-й учень. **Народна іграшка.***

Форми керамічних виробів та їх оздоблення в різних регіонах були позначені місцевими характерними рисами. В одній місцевості переважали геометричні орнаменти, в іншій – на посуді розквітали пишні рослинні візерунки: квіти соняшника, рожі, грона винограду. Розписувалися також глиняні іграшки - свищики у формі півників, баранчиків, вершників, козликів, коників тощо. Дитяча іграшка – зображення півника чи баранчика, створене нестримною фантазією народного майстра, - неповторна перлина, що визначає обличчя народу.

У давні часи люди робили жіночі фігурки з глини, прикрашали їх візерунками, обліплювали зерном і кидали до вогнища. Навколо нього по цьому виконували ритуальні дії, пов'язані з культом Матері-Землі. Після виконання цього магічного обряду, що мав принести багатий урожай, фігурки віддавали для забави дітям. Так з'явилися перші іграшки.

Дослідники вважають, що традиція виготовлення твариноподібних іграшок дуже давня, і пов'язують її зі скотарством та виробництвом молока й сиру. Під час розкопок археологами було знайдено чимало скульптурних зображень бика, барана, свині, птаха, коня тощо.

Українські народні іграшки надзвичайно різноманітні. Є вони дерев'яні, глиняні, сирні, солом'яні та з інших природних матеріалів, щоправда, відрізняються кольором, формою, візерунком, оздобленням і технікою виготовлення.

#### *Демонстрація народних іграшок.*

*6-й учень.* Народні умільці.

Для оздоблення виробів умільці використовують символи-обереги, які, за повір'ями, захищають їх власника від злих сил і поганого ока, наговорів. Для кожного свята народні умільці виготовляють спеціальні вироби й оздоблюють притаманними тільки їм символами-оберегами. Велику роль майстри надають християнським символам.

- Народні вироби зачаровують нас своєю дивовижною простотою, мудрістю, доцільністю використання матеріалів, які часто зустрічаємо поряд.

Це дерево, глина, каміння, метал, скло, солома, сухі трави, природні фарбники тощо.

- Наведіть приклади зразків декоративно-ужиткового мистецтва.
- З якого матеріалу вони вироблені?
- Чи знайомі ви з технологією їх виготовлення?
- У чому полягає основна умова належності твору до декоративно-ужиткового мистецтва?

#### **ІУ. Поетична хвилинка.**

##### *Барви мистецтва*

А вічності дзвін знов лунав на світанку,  
Крізь тумани століть у квітучім серпанку,  
Що є на Україні незмінне багатство –  
Це наше барвисте народне мистецтво.

І казковим орнаментом квітне хрестик, низинка,  
Білосніжним мереживом, мов паутинка.  
І барвінкове суцвіття пророста в тім серпанку,  
В молодій чудовій святій вишиванці.

А у розквіті барв з колоритом чудовим  
Народився яскравий килим народний.  
Ось, різьблена таріль, скринька та топірець —  
Шкріблекові нащадки донесли до нас.

У прикрасах тонких відчувається дзвін,  
У прозорих струмках відбивається він.  
І нема цій красі ні межі, ані краю.  
В ній священна любов в низпосланні із раю.

Хай цвіте, хай усюди примножиться рясно  
Неозоре яскраве народне мистецтво.

Хай чарівність його назавжди окриляє,  
Хай квітує красою народне багатство.

Л. Маляренко

- Про яке мистецтво розповідається у вірші?
- Якими почуттями та настроями сповнено рядки цього вірша?
- Як ви думаєте, що надихнуло автора на його написання?

#### **V. Практична робота**

Колективний проект: створити календар «Від свята до свята» сторінки якого міститимуть композиції з тем народних календарно-обрядових свят та зразки виробів декоративно-прикладного мистецтва. Світлина зразків виробів різних видів декоративно-прикладного мистецтва.

#### **VI. Підведення підсумків.**